



MANUEL D'INSTALLATION ET D'UTILISATION

P/N 900787-05 REV. H 10/2024

Évacuation directe
DRI2000 Série



An English manual is available upon request. Order
P/N 900787-04.

Un manuel est disponible en anglais sur demande.
Commande P/N 900787-04.



Rapport n° F17-137

MODÈLES

DRI2027TEN

DRI2032TEN

Cet appareil peut être installé dans une maison préfabriquée (mobile) déjà installée à demeure, si les règlements locaux le permettent. Ce appareil doit être utilisé uniquement avec le type de gaz indiqué sur la plaque signalétique. Cet appareil ne peut être converti à d'autres gaz, sauf si une trousse de conversion est utilisée.

This appliance may be installed in an aftermarket permanently located, manufactured home (USA only) or mobile home, where not prohibited by local codes. This appliance is only for use with the type of gas indicated on the rating plate. This appliance is not convertible for use with other gases, unless a certified kit is used.

WARNING:

FIRE OR EXPLOSION HAZARD

Failure to follow safety warnings exactly could result in serious injury, death, or property damage.

- Do not store or use gasoline or other flammable vapors and liquids in the vicinity of this or any other appliance.
- WHAT TO DO IF YOU SMELL GAS
 - Do not try to light any appliance.
 - Do not touch any electrical switch; do not use any phone in your building.
 - Leave the building immediately.
 - Immediately call your gas supplier from a neighbor's phone. Follow the gas supplier's instructions.
 - If you cannot reach your gas supplier, call the fire department.
- Installation and service must be performed by a qualified installer, service agency or the gas supplier.

INSTALLER: Leave this manual with the appliance.
CONSUMER: Retain this manual for future reference.

INSTALLATEUR: Laissez cette notice avec l'appareil.
CONSOMMATEUR: Conservez cette notice pour consultation ultérieure.

AVERTISSEMENT:

RISQUE D'INCENDIE OU D'EXPLOSION

Le non-respect des avertissements de sécurité pourrait entraîner des blessures graves, la mort ou des dommages matériels.

- Ne pas entreposer ni utiliser d'essence ni d'autres vapeurs ou liquides inflammables dans le voisinage de cet appareil ou de tout autre appareil.
- QUE FAIRE SI VOUS SENTEZ UNE ODEUR DE GAZ:
 - Ne pas tenter d'allumer d'appareil.
 - Ne touchez à aucun interrupteur. Ne pas vous servir des téléphones se trouvant dans le bâtiment où vous trouvez.
 - Sortez immédiatement de bâtiment.
 - Appelez immédiatement votre fournisseur de gaz depuis un voisin. Suivez les instructions du fournisseur.
 - Si vous ne pouvez rejoindre le fournisseur de gaz, appelez le service des incendies.
- L'installation et l'entretien doivent être assurés par un installateur ou un service d'entretien qualifié ou par le fournisseur de gaz.

LA SÉCURITÉ ET VOTRE POÊLE ENCASTRABLE

Voir ci-joint tract pour une bonne représentation de la couleur



DANGER



VITRE CHAUDE
RISQUE DE BRÛLURES.
NE TOUCHEZ PAS UNE VITRE
NON REFROIDIE.
NE LAISSEZ JAMAIS UN ENFANT
DE TOUCHER LA VITRE.

L'écran pare-étincelles* fourni avec ce foyer réduit le risque de brûlure en cas de contact accidentel avec la vitre chaude et doit être installé pour la protection Des enfants et Des personnes à risques. *incluse avec le façade - Requis.

See attached color flyer for proper color representation



DANGER



HOT GLASS WILL
CAUSE BURNS.
DO NOT TOUCH GLASS
UNTIL COOLED.
NEVER ALLOW CHILDREN
TO TOUCH GLASS.

A barrier* designed to reduce the risk of burns from the hot viewing glass is provided with this appliance and must be installed for the protection of children and other at-risk individuals. *Included with required facade.

Vea el volante adjunto para la representación de color adecuado



PELIGRO



EL VIDRIO CALIENTE
CAUSARÁ QUEMADURAS.
USTED DEBE **NUNCA**
TOCAR EL VIDRIO CALIENTE.
LOS NIÑOS DEBEN **NUNCA**
TOCAR EL VIDRIO.

Una barrera* diseñada para reducir el riesgo de quemaduras desde la mirilla (vidrio) caliente es proveida con este aparato y deberá instalarse para la protección de los niños y otros individuos en riesgo. *Incluida con la fachada requerida.

La sécurité et votre poêle encastrable

Safety and Your Fireplace Insert

Seguridad y su chimenea

Toutes les parties de votre poêle encastrable IHP deviennent **EXTRÊMEMENT CHAUDES !**

All parts of your IHP fireplace insert get **EXTREMELY HOT!**

¡Todas las partes de la chimenea IHP se ponen **MUY CALIENTES!**

- Afin d'éviter les brûlures graves ou les blessures, ne pas retirer l'écran de protection de la face avant (accessoire obligatoire) qui empêche tout contact direct avec la vitre.



- Suivez les instructions de sécurité ci-dessous et veillez à ce que tous les membres de votre famille soient conscients du danger de brûlure encouru :
- Les surfaces de votre foyer deviennent **EXTRÊMEMENT CHAUDES !**
- La vitre située à l'avant du foyer atteint des températures **ÉLEVÉES** et peut causer de graves blessures en cas de contact.
- Tenez les enfants à l'écart du foyer lorsqu'il fonctionne. Surveillez attentivement les enfants dans les pièces où un foyer est utilisé afin d'éviter qu'ils ne soient en contact avec la vitre.
- Tenez tous les vêtements, les meubles, l'essence et tout autre liquide inflammable à l'écart du foyer.
- Même après fermeture du gaz, les surfaces du foyer restent extrêmement chaudes.
- Veillez à coller les **Étiquettes de mise en garde relatives à la sécurité d'utilisation** à l'endroit où vous utilisez le foyer, pour rappeler à tous les utilisateurs les dangers liés aux températures élevées (see **Pages 6-7**).
- Lisez la section **Informations importantes relatives à la sécurité**, page 5.

- To prevent severe burns and injuries, do Not remove the barrier on the facade (required) which prevents direct contact with the glass.



- Follow the safety instructions below and be sure everyone in your household understands this burn hazard:
- The surfaces on your fireplace get **EXTREMELY HOT!**
- The glass on the front of the fireplace reaches **EXTREMELY HIGH** temperatures and can cause severe burns if touched.
- Keep children away from an operating fireplace. Closely supervise children in any room where a fireplace is operating to prevent contact with glass.
- Keep clothing, furniture, gasoline, and other flammable liquids away from the fireplace.
- Even after the gas is turned off, fireplace surfaces remain extremely hot.
- Be sure to attach the enclosed **Safety-in-Operation Warnings** where you turn on your fireplace, to help remind everyone of the dangers associated with high temperatures (voir **Pages 6-7**).
- Read **Important Safety Information** on **Page 5**.

- Para evitar quemaduras y lesiones graves, no quite el protector de malla o guardia de seguridad que evita el contacto directo con el vidrio.
- Siga las instrucciones de seguridad a continuación y asegúrese de que todos en su hogar sepan acerca de este peligro de quemadura:

- ¡Las superficies de la chimenea se ponen **MUY CALIENTES!**
- El vidrio delante de la chimenea alcanza temperaturas **EXTREMADAMENTE ALTAS** y puede causar quemaduras graves si se toca.
- Mantenga a los niños alejados de la chimenea en funcionamiento. Supervise en forma cercana a los niños en cualquier cuarto donde haya una chimenea funcionando para impedir el contacto con el vidrio.
- Mantenga la ropa, mobiliario, gasolina y otros líquidos inflamables alejados de la chimenea.
- Aún después de haber apagado el gas, las superficies de la chimenea permanecen extremadamente calientes.
- Asegúrese de colocar las **Etiquetas de advertencia de seguridad de operación** en el lugar donde enciende la chimenea, para que todos recuerden los peligros asociados con las altas temperaturas (ver la **páginas 6-7**).
- Lea la **Información importante** de seguridad en la **página 5**.

[ENGLISH]

[FRENCH]

[SPANISH]

FÉLICITATIONS !

En achetant ce poêle encastrable, vous rejoignez une communauté de plusieurs milliers d'utilisateurs qui ont choisi de répondre à leurs besoins de chauffage domestique en alliant esthétique, efficacité et respect de l'environnement. Pour que vous puissiez tirer la plus grande satisfaction de ce poêle, nous nous efforçons de maintenir notre niveau d'assistance.

Nous vous remercions d'avoir choisi un poêle Innovative Hearth Products (IHP) pour satisfaire vos besoins de chauffage domestique.

TABLEAU DES MATIÈRES

La sécurité et votre poêle encastrable	2-3
Utilisation de ce manuel.....	4
Conseils de sécurité et mises en garde	5
Propriétaire : Apposition des mises en garde relatives	
à la sécurité d'utilisation.....	6
Installateur : Apposition des mises en garde relatives	
à la sécurité d'utilisation.....	7
Avis d'installation, d'entretien et de maintenance de l'appareil....	8
Avis d'utilisation de l'appareil.....	8
Information de garantie.....	8
Informations importantes relatives à la sécurité	9
Diamètres des orifices du brûleur / hautes altitudes.....	10
Détecteurs de fumée	10
Exigences applicables au foyer.....	10
Codes et directives	11
Exigences en vigueur dans le Commonwealth du Massachusetts. 11	
Pré-Directives d'installation	12-14
Caractéristiques.....	12
Contenu de l'emballage.....	12
Spécifications.....	12
Dimensions du poêle encastrable / dimensions	
du foyer.....	13
Dégagements minima par rapport aux	
matériaux combustibles	14
Mise à niveau du poêle encastrable	14
Directives d'Installation.....	15-21
Installation de l'évacuation	15
Conduit d'évacuation avec tuyau flexible	15
Vertical Évacuation des gaz de combustion.....	16
Installation du foyer avec un dégagement nul.....	16
Réducteur d'évacuation	16
Installation de la façade	17
Instructions de montage de l'ensemble de bûches	17
Acheminement de la canalisation de gaz	20
Pression du gaz.....	20
Alimentation en propane et en gaz naturel	20
Registre d'air Réglage	21
Pile de secours - Installation des piles.....	21
Fonctionnement.....	22-24
Vérification avant l'allumage.....	22
Instructions d'allumage.....	22
Mode Intermittent/Veilleuse en attente.....	22
Fonctionnement du ventilateur	22
Couleur et aspect de la flamme.....	23
Séchage de la peinture.....	23
Fonctionnement silencieux.....	23
Câblage	24
Entretien.....	25-28
Liste de vérification pour l'entretien	25
Ouverture et retrait de la porte avant	26
Entretien de la vitre.....	27
Ensembles de conversion du gaz	27
Retrait du ventilateur.....	27
Remplacement d'un panneau endommagé	28
Dépannage.....	29
Liste des pièces de rechange	30-33
Accessoires.....	34-35
Étiquettes	36-38
Garantie	39
Données sur le produit	40

UTILISATION DE CE MANUEL

Lire et suivre consciencieusement les instructions de ce manuel. Porter une attention toute particulière aux instructions de sécurité.

LE PRODUIT PEUT FAIRE L'OBJET DE MODIFICATIONS SANS PRÉAVIS.

CONSEILS DE SÉCURITÉ ET MISES EN GARDE

L'information de sûreté importante

1. **AVERTISSEMENT.** Ne pas utiliser l'appareil si le panneau frontal en verre n'est pas en place, est craqué ou brisé.
2. Ne pas se servir de cet appareil s'il a été plongé dans l'eau, même partiellement. Faire inspecter l'appareil par un technicien qualifié et remplacer toute partie du système de contrôle et toute commande qui ont été plongées dans l'eau.
3. En raison des températures élevées, l'appareil devrait être installé dans un endroit où il y a peu de circulation et loin du mobilier et des tentures.
4. Les enfants et les adultes devraient être informés des dangers que posent les températures de surface élevées et se tenir à distance afin d'éviter des brûlures ou que leurs vêtements ne s'enflamment.
5. On ne devrait pas placer de vêtements ni d'autres matières inflammables sur l'appareil ni à proximité.
6. Les jeunes enfants devraient être surveillés étroitement lorsqu'ils se trouvent dans la même pièce que l'appareil. Les tout petits, les jeunes enfants ou les adultes peuvent subir des brûlures s'ils viennent en contact avec la surface chaude. Il est recommandé d'installer une barrière physique si des personnes à risques habitent la maison. Pour empêcher l'accès à un foyer ou à un poêle, installez une barrière de sécurité ; cette mesure empêchera les tout petits, les jeunes enfants et toute autre personne à risque d'avoir accès à la pièce et aux surfaces chaudes.
7. Tout écran ou protecteur retiré pour permettre l'entretien de l'appareil doit être remis en place avant de mettre l'appareil en marche.
8. L'installation et la réparation devrait être confiées à un technicien qualifié. L'appareil devrait faire l'objet d'une inspection par un technicien professionnel avant d'être utilisé et au moins une fois l'an par la suite. Des nettoyages plus fréquents peuvent être nécessaires si les tapis, la literie, et cetera produisent une quantité importante de poussière. Il est essentiel que les compartiments abritant les commandes, les brûleurs et les conduits de circulation d'air de l'appareil soient tenus propres. Voyez les instructions d'entretien à la *pages 25-28*.

Important Safety Information

1. **WARNING:** Do not operate appliance with the glass front removed, cracked or broken.
2. Do not use this appliance if any part has been under water. Immediately call a qualified service technician to inspect the appliance and to replace any part of the control system and any gas control which has been under water.
3. Due to high temperatures, the appliance should be located out of traffic and away from furniture and draperies.
4. Children and adults should be alerted to the hazards of high surface temperature and should stay away to avoid burns or clothing ignition.
5. Clothing or other flammable material should not be placed on or near the appliance.
6. Young children should be carefully supervised when they are in the same room as the appliance. Toddlers, young children, and others may be susceptible to accidental contact burns. A physical barrier is recommended if there are at-risk individuals in the house. To restrict access to a fireplace or stove, install an adjustable safety gate to keep toddlers, young children, and other at-risk individuals out of the room and away from hot surfaces.
7. Any safety screen, guard or barrier removed for servicing an appliance must be replaced prior to operating the appliance.
8. Installation and repair should be done by a qualified service person. The appliance should be inspected before use and at least annually by a professional service person. More frequent cleaning may be required due to excessive lint from carpeting, bedding material, et cetera. It is imperative that control compartments, burners, and circulating air passageways of the appliance be kept clean. See maintenance instructions on *Pages 25-28*.

Información importante de seguridad

1. **ADVERTENCIA:** No opere el artefacto con el frente de vidrio quitado, agrietado o roto.
2. No use este artefacto si alguna de sus partes ha estado bajo agua. Llame de inmediato a un técnico de servicio calificado para que inspeccione el artefacto y reemplace cualquier parte del sistema de control y cualquier control de gas que haya estado bajo agua.
3. Debido a las altas temperaturas, el artefacto debe situarse fuera de las áreas de tráfico y lejos del mobiliario y cortinas.
4. Se debe alertar a los niños y adultos sobre los peligros de las altas temperaturas en la superficie y que se mantengan alejados para evitar quemaduras o ignición de la ropa.
5. No debe colocarse ropa u otros materiales inflamables sobre y cerca del artefacto.
6. Se debe supervisar de cerca a los niños cuando estén en el mismo cuarto que el artefacto. Los niños pequeños, los jóvenes y otras personas pueden ser susceptibles a quemaduras por contacto accidental. Se recomienda instalar una barrera física si hay personas en riesgo en la casa. Para restringir el acceso a una chimenea o estufa, instale una puerta de seguridad ajustable para mantener a los niños pequeños, jóvenes y otras personas en riesgo fuera del cuarto y lejos de las superficies calientes.
7. Cualquier malla o resguardo de seguridad quitado para dar servicio a un artefacto, debe reinstalarse antes de operar el artefacto.
8. Una persona de servicio competente debe realizar la instalación y reparación. Una persona de servicio profesional debe inspeccionar el artefacto antes de usar al menos una vez por año. Se puede requerir limpieza más frecuente debido a la pelusa excesiva del alfombrado, del material de cobijas, etc. Es imprescindible mantener limpios los compartimentos de control, los quemadores y los pasajes de circulación del aire del artefacto. Ver las instrucciones de mantenimiento en la *páginas 25-28*.

PROPRIÉTAIRE - APOSITION DES MISES EN GARDE RELATIVES À LA SÉCURITÉ D'UTILISATION

APPOSITION DES MISES EN GARDE RELATIVES À LA SÉCURITÉ D'UTILISATION

Votre appareil a été livré avec des étiquettes de sécurité qui doivent être collées à côté des dispositifs de contrôle du brûleur. Une étiquette de sécurité devrait être collée sur la plaque du récepteur contrôlant l'allumage de l'appareil (voir **Figure A**) et sur le boîtier de la télécommande (**Figure B**). Les mises en garde auraient dû être collées au moment de l'installation initiale de l'appareil. Si ce n'est pas le cas, prenez les étiquettes adhésives multilingues fournies avec ces instructions et procédez comme suit :

1. Repérez le contrôleur sur le panneau de contrôle de votre appareil (vérifiez que l'interrupteur contrôle le fonctionnement de l'appareil en le faisant basculer de Marche à Arrêt, et vice-versa). Nettoyez soigneusement la surface sur le panneau de contrôle pour éliminer la poussière et les traces de graisse ou d'huile. Collez l'étiquette à côté du bouton de contrôle du brûleur qui contrôle l'appareil (**Figure A**). Choisissez la langue qui est principalement parlée dans la résidence du propriétaire.
2. Repérez la télécommande et nettoyez-la soigneusement pour éliminer la poussière et les traces de graisse ou d'huile. Collez l'étiquette sur le boîtier de la télécommande (**Figure B**). Choisissez la langue qui est principalement parlée dans la résidence du propriétaire.
3. Si vous ne parvenez pas à localiser les étiquettes, s'il vous plaît contactez IHP ou votre revendeur le plus proche pour recevoir IHP étiquettes d'instructions de sécurité supplémentaires gratuitement.

Étiquettes de remplacement, n° cat. H8024

IHP
SuperiorFireplaces.us.com

Remarque : Le texte anglais est rouge sur un support transparent. Le texte français et espagnol est blanc sur un support noir.

DIAGRAMMES DES ÉTIQUETTES DE SÉCURITÉ



SAFETY LABEL DIAGRAMS



DIAGRAMAS DE ETIQUETAS DE SEGURIDAD



ATTACHING SAFETY IN OPERATION WARNINGS

Your appliance has been furnished with safety instruction labels that are to be affixed to the operation and control points of the appliance. A safety instruction label should be affixed next to the burner control switch where the appliance is turned on and off (see **Figure A**) and the remote control handheld transmitter (see **Figure B**). The warnings should already have been put in place when the appliance initial set-up was completed. If they are not affixed at these spots, locate the multi-lingual adhesive labels provided with these instructions and proceed as follows:

1. Locate the control switch on the control panel of your appliance (verify the switch operates the appliance by turning it on and off). Clean the surface on the control panel thoroughly to remove any dust and oils. Affix the label next to the burner control switch that controls the appliance (**Figure A**). Choose the language primarily spoken in the home.
2. Locate the remote control transmitter and clean it thoroughly to remove any dust and oils. Affix the label to the surface of handheld transmitter (**Figure B**). Choose the language primarily spoken in the home.
3. If you are unable to locate the labels, please contact IHP or your nearest IHP dealer to receive additional safety instruction labels free of charge.

N° cat. H8024 Replacement Label Kit

IHP
SuperiorFireplaces.us.com

NOTE: English is red text on clear label. French and Spanish are white text on black label.

COLOCACIÓN DE ADVERTENCIAS DE SEGURIDAD EN OPERACIÓN

Su artefacto incluye etiquetas de instrucciones de seguridad que deben colocarse en los puntos de operación y control del artefacto. Se debe colocar una etiqueta de instrucciones de seguridad adyacente al interruptor de control del quemador donde se enciende y se apaga el artefacto (ver la **Figura A**) y en el transmisor de control remoto (**Figura B**). Las advertencias ya deben haberse colocado cuando se completó la instalación inicial del artefacto. Si no están colocadas en estos lugares, encuentre las etiquetas adhesivas multilingües proporcionadas con estas instrucciones y prosiga de la siguiente manera:

1. Identifique el interruptor de control en el panel de control del artefacto (verifique que el interruptor opera el artefacto encendiéndolo y apagándolo). Limpie bien la superficie del panel de control para quitar el polvo y aceite. Pegue la etiqueta adyacente al interruptor de control del quemador que controla el artefacto (**Figura A**). Seleccione el idioma que más se habla en la casa.
2. Identifique el transmisor de control remoto y límpielo bien para quitar el polvo y aceite. Pegue la etiqueta en la superficie del transmisor (**Figura B**). Seleccione el idioma que más se habla en la casa.
3. Si no puede encontrar las etiquetas, sírvase llamar a Innovative Hearth Products o al distribuidor de Innovative Hearth Products más cercano para recibir etiquetas de instrucciones de seguridad adicionales gratuitas.

Juego de etiquetas de repuesto - N° de cat. H8024

IHP
SuperiorFireplaces.us.com

Nota: La etiqueta en inglés es transparente con texto rojo. Las etiquetas en francés y español son negras con texto blanco.

Les illustrations sont par exemple uniquement. Vos accessoires peuvent être différents.

Illustrations are for example only. Your accessories may be different.

Las ilustraciones son sólo ejemplos. Tu accesorios pueden ser diferentes.

Figure A

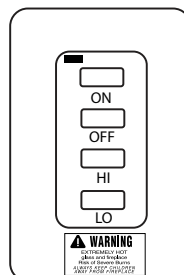
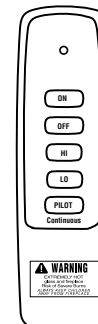

Figure B



INSTALLATEUR - APOSITION DES MISES EN GARDE RELATIVES À LA SÉCURITÉ D'UTILISATION

L'installateur doit s'assurer que ces étiquettes de mise en garde sont correctement apposées pendant l'installation. Ces étiquettes de mise en garde constituent une étape critique de l'information du consommateur quant à l'utilisation sûre de cet appareil.

APPOSITION DES MISES EN GARDE RELATIVES À LA SÉCURITÉ D'UTILISATION

Il est impératif que le jeu d'étiquettes de sécurité qui ont été fournies avec le foyer soient collées à côté des dispositifs de contrôle du impératif. Une étiquette de sécurité devrait être collée sur la plaque du récepteur contrôlant l'allumage de l'appareil (voir **Figure A**) et sur le boîtier de la télécommande (**Figure B**). Les mises en garde auraient dû être collées au moment de l'installation initiale de l'appareil. Si ce n'est pas le cas, prenez les étiquettes adhésives multilingues fournies avec ces instructions et procédez comme suit :

1. Repérez le contrôleur sur le panneau de contrôle de votre appareil (vérifiez que l'interrupteur contrôle le fonctionnement de l'appareil en le faisant basculer de Marche à Arrêt, et vice-versa). Nettoyez soigneusement la surface sur le panneau de contrôle pour éliminer la poussière et les traces de graisse ou d'huile. Collez l'étiquette à côté du bouton de contrôle du brûleur qui contrôle l'appareil (**Figure A**). Choisissez la langue qui est principalement parlée dans la résidence du propriétaire. En cas de doute, collez l'étiquette en anglais.
2. Repérez la télécommande et nettoyez-la soigneusement pour éliminer la poussière et les traces de graisse ou d'huile. Collez l'étiquette sur le boîtier de la télécommande (**Figure B**). Choisissez la langue qui est principalement parlée dans la résidence du propriétaire. En cas de doute, collez l'étiquette en anglais.
3. Si vous ne parvenez pas à localiser les étiquettes, s'il vous plaît contactez IHP ou votre revendeur le plus proche pour recevoir IHP étiquettes d'instructions de sécurité supplémentaires gratuitement.

Étiquettes de remplacement, n° cat. H8024

IHP

SuperiorFireplaces.us.com

Remarque : Le texte anglais est rouge sur un support transparent. Le texte français et espagnol est blanc sur un support noir.

ATTACHING SAFETY IN OPERATION WARNINGS

It is required that the set of safety instruction labels that have been furnished with the appliance be affixed to the operation and control points of the appliance. A safety instruction label should be affixed next to the burner control switch where the appliance is turned on and off (see **Figure A**) and the remote control handheld transmitter (see **Figure B**). To properly complete the installation of this appliance, locate the multi-lingual adhesive labels provided with these instructions and proceed as follows:

1. Locate the control switch on the control panel of your appliance (verify the switch operates the appliance by turning it on and off). Clean the surface on the control panel thoroughly to remove any dust and oils. Affix the label next to the burner control switch that controls the appliance (**Figure A**). Choose the language primarily spoken in the home. If unknown, affix the English language label.
2. Locate the remote control transmitter and clean it thoroughly to remove any dust and oils. Affix the label to the surface of handheld transmitter (**Figure B**). Choose the language primarily spoken in the home. If unknown, affix the English language label.
3. If you are unable to locate the labels, please contact IHP or your nearest IHP dealer to receive additional safety instruction labels free of charge.

N° cat. H8024 Replacement Label Kit

IHP

SuperiorFireplaces.us.com

NOTE: English is red text on clear label. French and Spanish are white text on black label.

COLOCACIÓN DE ADVERTENCIAS DE SEGURIDAD EN OPERACIÓN

Se requiere que el juego de etiquetas de instrucciones de seguridad que se incluyeron con la artefacto se coloque en los puntos de operación y control de la misma. Se debe colocar una etiqueta de instrucciones de seguridad adyacente al interruptor de control del quemador donde se enciende y se apaga el artefacto (ver la **Figura A**) y en el transmisor de control remoto (**Figura B**). Las advertencias ya deben haberse colocado cuando se completó la instalación inicial del artefacto. Si no están colocadas en estos lugares, encuentre las etiquetas adhesivas multilingües proporcionadas con estas instrucciones y prosiga de la siguiente manera:

1. Identifique el interruptor de control en el panel de control del artefacto (verifique que el interruptor opera el artefacto encendiéndolo y apagándolo). Limpie bien la superficie del panel de control para quitar el polvo y aceite. Pegue la etiqueta adyacente al interruptor de control del quemador que controla el artefacto (**Figura A**). Seleccione el idioma que más se habla en la casa. Si no sabe cuál es, use la etiqueta en inglés.
2. Identifique el transmisor de control remoto y límpiolo bien para quitar el polvo y aceite. Pegue la etiqueta en la superficie del transmisor (**Figura B**). Seleccione el idioma que más se habla en la casa. Si no sabe cuál es, use la etiqueta en inglés.
3. Si no puede encontrar las etiquetas, sírvase llamar a Innovative Hearth Products o al distribuidor de Innovative Hearth Products más cercano para recibir etiquetas de instrucciones de seguridad adicionales gratuitas.

Juego de etiquetas de repuesto - N° de cat. H8024

IHP

SuperiorFireplaces.us.com

Nota: La etiqueta en inglés es transparente con texto rojo. Las etiquetas en francés y español son negras con texto blanco.

DIAGRAMMES DES ÉTIQUETTES DE SÉCURITÉ



SAFETY LABEL DIAGRAMS



DIAGRAMAS DE ETIQUETAS DE SEGURIDAD



Les illustrations sont par exemple uniquement. Vos accessoires peuvent être différents.

Illustrations are for example only. Your accessories may be different.

Las ilustraciones son sólo ejemplos. Tu accesorios pueden ser diferentes.

Figure A

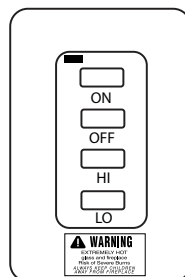
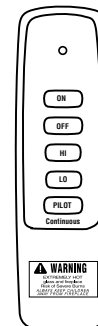

Figure B



Avis d'installation, d'entretien et de maintenance de l'appareil

AVERTISSEMENT : Une installation, UN réglage, une modification, une réparation ou un entretien mal effectué peut causer des dommages matériels ou des blessures. Voir la notice de l'utilisateur qui accompagne l'appareil. Pour de l'aide ou des renseignements supplémentaires, consultez un installateur, un technicien agréé ou le fournisseur de gaz.

WARNING: Improper installation, adjustment, alteration, service or maintenance can cause injury or property damage. Refer to the owner's information manual provided with this appliance. For assistance or additional information consult a qualified installer, service agency or the gas supplier.

Seules les trousse de garniture fournies par le fabricant doivent être utilisées pour l'installation de cet appareil.

Only trim kit(s) supplied by the manufacturer shall be used in the installation of this appliance.

Cet appareil ne doit pas être raccordé à une cheminée ou à un conduit d'évacuation desservant un appareil séparé brûlant un combustible solide.

Toute modification de cet appareil ou de l'une de ses commandes de fonctionnement est dangereuse. Une installation ou une utilisation incorrecte de cet appareil risque de provoquer un incendie, des brûlures, une explosion, une intoxication au monoxyde de carbone, ainsi que des blessures graves, voire mortelles.

Intoxication au monoxyde de carbone : les symptômes précoces d'une intoxication au monoxyde de carbone sont semblables à ceux de la grippe : maux de tête, étourdissements et nausées. En présence de tels symptômes, sortir immédiatement à l'air frais. Fermer l'alimentation en gaz de l'appareil et demander à un professionnel qualifié de l'inspecter car il est possible qu'il ne fonctionne pas correctement. Certaines personnes sont plus affectées que d'autres par le monoxyde de carbone, notamment les femmes enceintes, les personnes souffrant de troubles cardiaques ou pulmonaires ou d'anémie, les personnes sous l'influence de l'alcool et en haute altitude.

Couper l'arrivée du gaz et l'alimentation électrique de l'appareil et attendre qu'il ait refroidi avant de procéder au nettoyage ou à l'entretien de l'appareil.

Si l'écran est endommagé, il doit être remplacé par celui fourni par le fabricant de cet appareil.

If the barrier becomes damaged, the barrier shall be replaced with the manufacturer's barrier for this appliance.

Réinstaller la barrière qui a été éventuellement retirée avant d'utiliser l'appareil. La barrière est conçue pour réduire le risque de brûlure par la vitre chaude. Ne pas faire fonctionner l'appareil sans que la barrière soit installée.

Avis d'utilisation de l'appareil

Ces foyers sont des appareils au gaz. Ne pas y faire brûler de bois ou d'autre matériau.

Cet appareil est conçu pour la combustion du gaz naturel ou du propane uniquement. L'utilisation d'autres combustibles, ou la combinaison de combustibles différents, nuira au bon fonctionnement de l'appareil et peut être dangereuse.

Prévoir un dégagement suffisant autour des ouvertures d'air ainsi que pour l'entretien et l'utilisation de l'appareil. Ne jamais obstruer les ouvertures à l'avant de l'appareil.

Cet appareil est conçu pour fournir un chauffage d'appoint. Il est par conséquent conseillé d'avoir une autre source de chauffage primaire dans toute habitation où est installé cet appareil.

Information de garantie

L'appareil est couvert par une garantie limitée de vingt ans. Un exemplaire de cette garantie est jointe au présent manuel. Lire cette garantie pour prendre connaissance des dispositions qu'elle contient.

Conserver ce manuel avec tous les autres documents pour consultation ultérieure.

Le non-respect des instructions d'installation et d'utilisation fournies entraînera une installation et une utilisation incorrectes de l'appareil ainsi que l'annulation de la garantie.

Ne pas essayer de transformer ou de modifier l'appareil ou l'une quelconque de ses composantes. Toute modification ou transformation peut entraîner l'annulation de la garantie, de la certification et des homologations de l'appareil.

CONSEILS DE SÉCURITÉ ET MISES EN GARDE

- ◆ **INSTALLATEUR : CES INSTRUCTIONS DOIVENT RESTER AVEC LE PROPRIÉTAIRE DE LA MAISON!**
- ◆ **PAR MESURE DE SÉCURITÉ**, ne pas installer ou faire fonctionner le l'appareil sans avoir lu et compris le présent manuel. Toute installation ou utilisation de l'appareil ne respectant pas les instructions fournies dans ce manuel **ANNULE** la garantie et peut s'avérer dangereuse.
- ◆ **IHP**, ses employés ou ses éventuels représentants déclinent toute responsabilité en cas de dommages, directs ou indirects, survenant dans des conditions d'inopérabilité, d'inadaptation ou d'insécurité résultant de procédures d'utilisation, d'entretien ou d'installation incorrectes.
- ◆ **NE PAS ESSAYER DE RÉALISER SOI-MÊME L'ENTRETIEN.**
- ◆ Ne réaliser aucune opération improvisée pendant l'installation. Toute modification ou altération risque d'endommager l'appareil ou le bâtiment et annulerait la garantie, la certification et l'homologation de l'unité.
- ◆ La non-utilisation des pièces fournies par le fabricant et le non-respect des techniques et pratiques ou matériaux de construction décrits dans ce manuel peuvent entraîner un risque d'incendie et annuleraient la garantie limitée.
- ◆ Cet appareil à gaz doit être équipé pour le type de combustible correct et l'altitude à laquelle il sera utilisé. Toute utilisation en dehors des paramètres décrits dans ce manuel peuvent entraîner des conditions dangereuses et annulera la garantie. Prière de lire attentivement les sections concernant ces sujets et/ou d'être certain que l'appareil est correctement équipé.
- ◆ Ne jamais utiliser de combustibles solides comme du bois, du papier, du carton, du charbon, des liquides inflammables, etc., dans cet appareil.
- ◆ Ne pas utiliser de filtre à air avec ce foyer au gaz à évacuation.

◆ **ATTENTION:** L'appareil est chaud lorsqu'il fonctionne. Ne pas toucher l'appareil. Risque de brûlures graves. Surveiller les enfants. Garder les vêtements, les meubles, l'essence ou autres liquides produisant des vapeur inflammables loin de l'appareil.

CAUTION: Hot while in operation. Do not touch. Severe Burns may result. Keep children, clothing furniture, gasoline and other liquids having flammable vapors away.

◆ Les dégagements sont conformes aux codes d'installation locaux et aux exigences du fournisseur de gaz.

Clearances are in accordance with local installation codes and the requirements of the gas supplier.

◆ Cet appareil doit être utilisé uniquement avec les types de gaz indiqués sur la plaque signalétique. Ne pas l'utiliser avec d'autres gaz sauf si un kit de conversion certifié est installé.

This appliance is only for use with the type of gas indicated on rating plate. This appliance is not convertible for use with other gases, unless a certified kit is used.

AVERTISSEMENT

Une installation ou une utilisation incorrecte de cet appareil risque de provoquer un incendie, des brûlures, une explosion, une intoxication au monoxyde de carbone, ainsi que des blessures graves, voire mortelles.

AVERTISSEMENT

Le non-respect de ces instructions d'installation entraînera une installation et un fonctionnement incorrect de l'appareil et une annulation de la garantie.

AVERTISSEMENT

Ce produit peut vous exposer à des produits chimiques, y compris du carbone noir qui est reconnu par l'État de Californie comme un produit cancérigène, et du monoxyde de carbone, qui est reconnu par l'État de Californie comme pouvant causer des déformations fœtales ou perturber la fonction reproductive. Pour plus d'information, aller sur www.P65Warnings.ca.gov

DIAMÈTRES DES ORIFICES DU BRÛLEUR / HAUTES ALTITUDES

Pour les altitudes supérieures 4 500 pieds/1 370 mètres (2 000 pieds/610 mètres aux É-U), l'orifice doit être réduit de 4 % par tranche de 1 000 pieds (300 mètres) pour maintenir le rapport gaz-air correct. Un orifice de mauvaise dimension peut causer des dommages et des conditions dangereuses. Le remplacement de l'orifice doit être effectué un technicien qualifié seulement. Contacter le dépositaire IHP pour les dimensions d'orifice correctes.

Au Canada - CSA/CGA 2.17 - 2017 (haute altitude):

LA CONVERSION DOIT ÊTRE EFFECTUÉE PAR UN REPRÉSENTANT AUTORISÉ DU FABRICANT, CONFORMÉMENT AUX EXIGENCES DU FABRICANT, DES AUTORITÉS PROVINCIALES ET TERRITORIALES ET DES CODES D'INSTALLATION CAN/CGA-B149.1 OU CAN/CGA-B149.2.

DÉTECTEURS DE FUMÉE

Comme il existe plusieurs sources potentielles d'incendie dans une maison, nous recommandons l'installation d'un détecteur de fumée. Si possible, installez le détecteur de fumée dans un couloir adjacent à la pièce (pour réduire les possibilités occasionnelles de fausses alarmes causées par la chaleur produite par le poêle). Si un règlement dans votre région vous oblige d'installer un détecteur de fumée dans la pièce, vous devez respecter cette réglementation. Communiquer avec les autorités locales en bâtiment ou le service de prévention des incendies de votre région.

POÊLE ENCASTRABLE

- L'installation doit être conforme aux codes locaux ou, en l'absence de codes locaux, à l'édition la plus récente du Code d'installation CAN/CGA-B149.1 en vigueur au Canada, ou à l'édition la plus récente du National Fuel Gas Code, ANSI Z223.1/NFPA 54 en vigueur aux États-Unis.
- Les installations doivent être conformes à la norme "Mobile Home Construction and Safety Standard, Title 24 CFR, Part 3280" (au Canada CAN/CSA Z240 MH), à défaut de tels codes l'installation doit être conforme à la norme "Standard for Mobile Home Installations, ANSI A225.1".
- Doit être évacué directement à l'extérieur conformément à la dernière édition du National Fuel Gas Code et ne doit jamais être connecté à une cheminée desservant un appareil à combustible solide séparé.
- Certifié pour utilisation avec du gaz naturel ou du propane.
- Ne doit pas être utilisé avec des combustibles solides.
- Approuvé pour les salons et/ou chambres à coucher.
- Cet appareil peut être installé dans des foyers en maçonnerie ou construits en usine.
- There must be a tight connection between the gas fireplace insert, flue collar, and fireplace chimney.

Exigences applicables au foyer

Ces appareils sont conçus pour être installés dans un foyer de maçonnerie existant (construit selon UBC 37 ou selon la norme ULC S628) ou dans un foyer à combustion solide au bois préfabriqué (certifié selon UL 127 ou ULC S610) seulement. Tous les gaz de combustion doivent être évacués à l'extérieur de la structure. L'air de combustion est aspiré depuis l'extérieur de la structure. Pour l'installation d'un foyer fabriqué en usine, la grille du foyer doit être retirée et le registre doit être retiré ou bloqué en position ouverte.

IMPORTANT : Lors de l'installation de ces appareils dans un foyer fabriqué en usine ou une boîte à feu métallique, le débit d'air dans et autour du foyer ne doit pas être modifié par l'installation du poêle encastrable (c'est-à-dire NE PAS BLOQUER les aérateurs ou les orifices d'entrée et de sortie de l'air de refroidissement, les chambres de circulation d'air dans un foyer chemisé d'acier ou un circulateur d'air métallique).

⚠ ATTENTION

- Les panneaux décoratifs et les bordures ne doivent pas boucher les ouvertures d'aération du foyer existant dans lequel l'encastrable est installé.
- Le foyer dans lequel l'encastrable sera installé doit être nettoyé de fond en comble s'il a été utilisé pour chauffer au bois ou avec des bûches synthétiques. Assurez-vous que la cheminée et les parois intérieures du foyer sont brossées et nettoyé à l'aide d'un aspirateur afin qu'aucune suie, cendres ou dépôts de combustibles ne puissent être aspirés et rejetés dans l'espace habitable.
- Si une partie de la cheminée démontre des faiblesses mécaniques ou de structure tels que des fissures, joints perméables, surfaces rouillées ou gauchies, la portion abîmée doit être réparée ou remplacée avant d'installer l'appareil.
- Le foyer préfabriqué doit permettre l'installation de l'encastrable sans effectuer de modification sauf pour retirer des pièces assemblées ensemble telles que déflecteur/tablette, cendrier, porte de verre, pare-étincelles, ferrure d'articulation de la porte, bûche, pierres réfractaires, tuile et clé de tirage. Vous devez garder toutes les composantes du foyer que vous retirez pour pouvoir restaurer le foyer avec ses composantes d'origine. Le fait de retirer des composantes ne doit pas altérer l'intégrité du boîtier extérieur du foyer préfabriqué de quelque façon que ce soit. Toute pièce enlevée doit pouvoir être réinstallée. Si une composante est retirée ou altérée d'un foyer existant, une étiquette d'avertissement (voir Figure 1) doit être apposée à l'intérieur du boîtier du foyer afin qu'elle soit visible si l'encastrable est retiré. *Remarque : Fixer l'étiquette à l'intérieur de la boîte à feu à l'aide des deux (2) vis auto-taraud fournies.*
- Le fond métallique de la boîte à feu peut être retiré dans certains cas*.
- * Le retrait du fond de la boîte à feu n'est pas couvert par la norme de sécurité de l'appareil (ANSI Z21.88-2019 / CSA-2.33-2019) utilisée lors de la certification de sécurité de l'appareil. Vérifier les codes locaux du bâtiment pour s'assurer que ce type d'installation est permis. Si installé sur la structure métallique extérieure du foyer, un minimum de 1,5 po de plaque en ciment ou 0,5 po de plaque en ciment avec 0,5 po d'espace libre doit être placé sous la totalité de la longueur et largeur de l'appareil afin d'éliminer les risques d'incendie.



Figure 1 - Étiquette d'avertissement du foyer

CODES ET DIRECTIVES

Homologation

Les appareils à gaz doivent être testés et certifiés par un laboratoire d'essai et de certification reconnu à l'échelle nationale conformément aux normes de sécurité des appareils à gaz de l'ANSI (American National Standard Institute).

Les modèles ci-dessous ont été mis à l'essai et certifiés par les Laboratoires PFS Corporation pour répondre aux normes ci-dessous - ANSI Z21.88-2019 / CSA-2.33-2019, et [CSA/CGA 2.17 - 2017](#) et UL 307B "Gas-Burning Heating Appliances for Mobile Homes" aux USA et au Canada.

Il répond à toutes les normes ANSI obligatoires et est totalement certifié pour installation dans n'importe quelle communauté. En cas de question ou de besoin de preuve supplémentaire, contacter le dépositaire IHP par courrier. Pour toute question, veuillez communiquer avec IHP.

Consulter tous les codes locaux relatifs à la sécurité et à la construction avant de commencer l'installation. Il est impératif de respecter à la lettre les instructions d'installation ainsi que les exigences applicables des codes locaux. En l'absence de codes locaux, les normes et codes suivants doivent être respectés.

En l'absence de codes locaux, l'installation doit être conforme à l'édition la plus récente du Code d'installation des appareils au gaz naturel et au propane CAN/CGA B149.1 en vigueur au Canada, ou à l'édition la plus récente du National Fuel Gas Code, ANSI Z223.1/NFPA 54 en vigueur aux États-Unis.

l'appareil doit être mis à la terre lors de l'installation conformément à la norme "National Electrical Code, ANSI/NFPA 70 - dernière édition. Au Canada, CSA C22-1 "Canadian Electrical Code" dernière édition.

EXIGENCES EN VIGUEUR DANS LE COMMONWEALTH DU MASSACHUSETTS

L'installation de ces foyers est approuvée aux États-Unis dans l'État du Massachusetts si les conditions complémentaires ci-dessous sont remplies :

- L'appareil doit être installé conformément aux réglementations 248 C.M.R. du Massachusetts Sec. 4.00 - 8.00.
- L'installation et les réparations doivent être effectuées par un plombier ou un monteur d'installation au gaz agréé dans le Commonwealth du Massachusetts.
- La longueur totale des raccords flexibles de la canalisation de gaz utilisés dans l'installation ne doit pas dépasser 36 po (92 cm).
- Le robinet d'arrêt manuel doit comporter une poignée en T.

Exigences applicables aux évacuations horizontales dans le Massachusetts

Dans l'État du Massachusetts, les chapeaux d'évacuation horizontale installés à moins de sept (7) pieds du niveau du sol fini doivent répondre aux conditions complémentaires suivantes :

- Un détecteur de monoxyde de carbone connecté directement à une source d'alimentation électrique permanente et muni d'une alarme sonore et d'une pile de secours doit être installé à l'étage où le foyer au gaz est installé. Le détecteur de monoxyde de carbone doit être conforme à la norme NFPA 720, être homologué ANSI/UL 2034 et être certifié ISA.
- À l'extérieur du bâtiment, une plaque d'identification en matière plastique ou en métal doit être installée de façon permanente à une hauteur minimale de huit (8) pieds au-dessus du sol à la verticale de l'évacuation horizontale. Cette plaque doit comporter la mention suivante en caractères d'imprimerie d'au moins 1/2 po de haut : « **SE TROUVE SOUS CETTE PLAQUE LE CHAPEAU D'ÉVACUATION D'UN CONDUIT ÉVACUANT DES GAZ DE COMBUSTION. NE PAS OBSTRUER.** »

PRÉ-INSTALLATION

Caractéristiques

Options d'installation

- Maison préfabriquée
- Gaz naturel ou propane
- Chambre à coucher

Branchements électriques

Le fonctionnement du poêle encastrable nécessite une alimentation 120 VCA. Le fonctionnement de cet appareil ne dépend pas du ventilateur.

AVERTISSEMENT : Instructions de mise à la terre électrique : cet appareil est équipé d'une fiche à trois broches (prise de terre) assurant la protection des personnes contre les risques de chocs électriques. Il doit être directement raccordé à une prise murale dotée d'une prise de terre. Ne pas retirer ou couper la broche de mise à la terre de la fiche. Ne pas faire passer le cordon d'alimentation sous ou devant l'appareil (voir *Pile de secours [page 21]* pour davantage d'information).

Combustible

CET APPAREIL EST ÉQUIPÉ D'ORIFICES DIMENSIONNÉS POUR LE GAZ NATUREL.

Cet appareil est équipé d'un orifice dimensionné pour le gaz naturel.

Pour conversion au PL/propane, voir les instructions fournies avec l'appareil.

Les orifices et les instructions nécessaires pour la conversion au PL/propane sont fournies avec l'ensemble de conversion du gaz (voir *page 32 pour passer la commande*).

Cet appareil est livré d'usine équipé pour brûler du gaz naturel à une altitude spécifiée. Seuls des ensembles de conversion IHP peuvent être utilisés pour convertir du GN au PL ou du PL au GN. Contacter le dépositaire IHP pour les détails.

Contenu de l'emballage

Corps du poêle encastrable - Contenu de l'emballage

- 1 Corps du poêle encastrable
- 1 Cordon d'alimentation principal
- 1 Jeu de bûches
- 1 Sac de braises incandescentes
- 1 Enveloppe de documents (manuel d'installation et d'utilisation, étiquettes d'avertissement, et ensemble de matériel*).

*Contenu de l'ensemble de matériel:

- 4 boulons de mise à niveau de 1/4-20 x 2,5 po
- 2 vis Phillips n° 8 x 3/8 po
- 4 rondelles n° 8 (installation du façade)
- 4 écrous indesserrables 8-32 (installation du façade)

Ensembles de façade - Requis

- 3 côtés (Voir la page ACCESSOIRES pour les dimensions)
- 4 côtés (Voir la page ACCESSOIRES pour les dimensions)

SPÉCIFICATIONS	DRI2027TEN		DRI2032TEN	
	Gaz naturel	Propane liquide	Gaz naturel	Propane liquide
Entrée Max/Min BTU/HR 0-2000 pi (0-610 M)Ⓢ	25 000 / 14 000	22,500 / 16,200	28 000 / 16 000	25 000 / 14 000
Pression à la sortie (IN. WC/C.E.)	3,5 / 1,2	10,0 / 6,4	3,5 / 1,2	10,0 / 6,4
Pression minimum d'entrée du gaz (IN. WC/C.E.)	5,0	10,5	5,0	10,5
AFUE Efficacité	78%	75%	70%	67%
P4 Efficacité Ⓢ	73%	73%	57%	61%
Orifice (DMS) 0-2,000 pi (0-610 M)Ⓢ	#41 (.096")	#54 (.055")	#38 (.101")	#53 (.0595")

Ⓢ L'appareil préusiné est muni d'équipement pour 0-2000 pieds (0-610 M).

Au Canada 0-4500 pieds (0-1370M)

Ⓢ Testé Selon La Norme CSA P.4.1:24 "Testing Method for Measuring Annual Fireplace Efficiency."

SPÉCIFICATIONS ÉLECTRIQUE 120 VCA, 60 HZ, MOINS DE 2 AMPÈRES

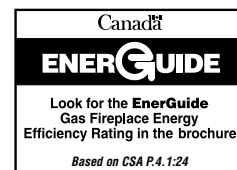

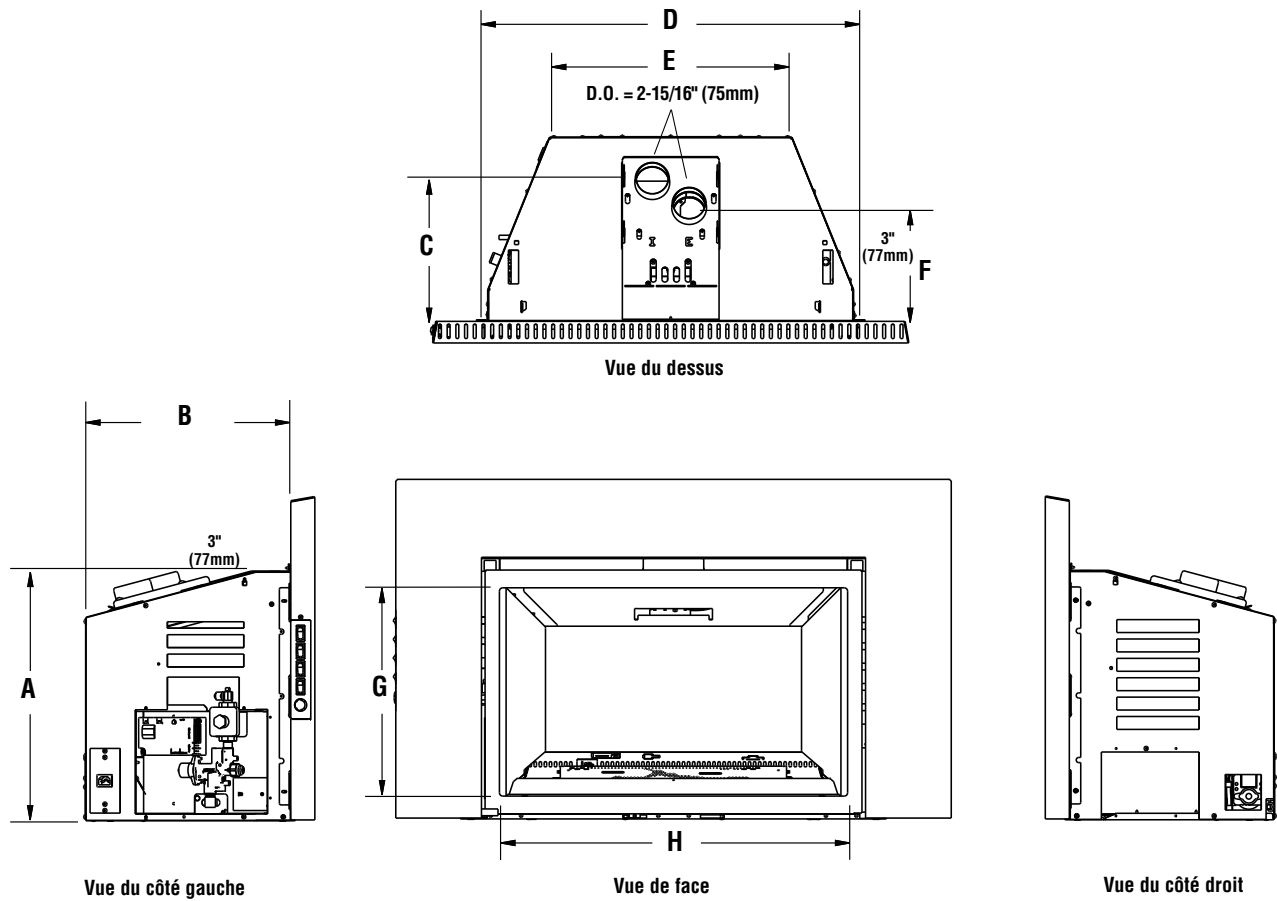

Modèles	A	B	C	D	E	F	G	H
DRI2027TEN	17-7/8" (454mm)	14-7/8" (378mm)	10-7/8" (276mm)	26-5/8" (676mm)	16-3/4" (425mm)	8-3/4" (222mm)	14-3/8" (365mm)	20-3/4" (527mm)
DRI2032TEN	19-3/8" (492mm)	15-7/8" (403mm)	11-7/8" (302mm)	31-5/8" (803mm)	21" (533mm)	9-3/4" (248mm)	15-3/8" (391mm)	25-3/4" (654mm)

Figure 2 - Dimensions du poêle encastrable

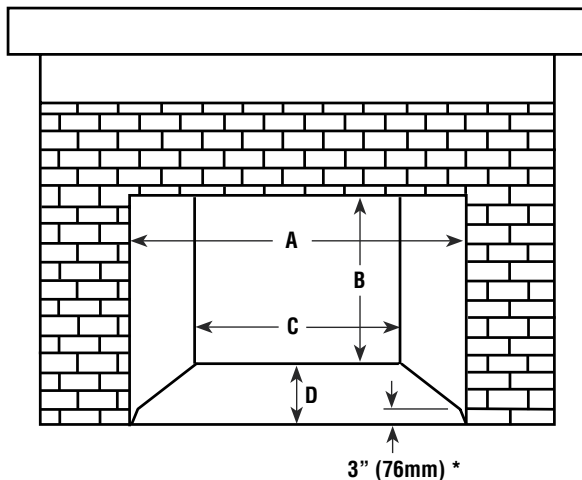

Dimensions minimums de foyer requises			
Dim.	Description	DRI2027TEN	DRI2032TEN
A *	Ouverture avant	27" (686mm)	32" (813mm)
B	Hauteur	18" (457mm)	19-1/2" (495mm)
C	Largeur arrière	17" (432mm)	22" (559mm)
D	Profondeur du foyer	15" (381mm)	16" (406mm)

* The front opening width (A) must be maintained to a 3" depth into the fireplace firebox. See figure shown here.

Figure 1 - Dimensions minimums de foyer requises

MINIMUM DÉGAGEMENTS D'INSTALLATION

Minimum dégagements d'installation

Les dégagements minimums incluent toutes saillies telles que les tablettes, rebords de fenêtre, manteau de foyer, espaceurs ou surfaces en contact avec les matériaux combustibles, etc. au-dessus de l'appareil. La peinture ou laque utilisées pour la finition du manteau de foyer doit être à l'épreuve de la chaleur pour éviter toute décoloration.

Dégagements de la face et de la tablette (voir Figure 4)

Les lettres de la **Figures 4** (A à E) indiquent les dégagements minimum

exigés entre l'appareil et les matériaux combustibles et la projection minimum de l'extension de l'âtre.

Mise à niveau du poêle encastrable

Un pied réglable est prévu à chaque coin avant et arrière du poêle encastrable pour le mettre de niveau si l'âtre n'est pas horizontal. Pour régler les pieds, utiliser une clé de 1/4 po.

MINIMUM DÉGAGEMENTS D'INSTALLATION DRI2000 27 et 32

A = Manteau de foyer	32" (813mm)
B = Mur de côté	4" (102mm)
C = Profondeur de manteau	10" (254mm)

PROTECTION DU FOYER

D = Distance verticale de la base de de l'appareil à l'extension d'âtre	0" (0mm)	4" (102mm)
E = Extension d'âtre min. à l'avant de l'appareil	10" (254mm)	0" (0mm)

DÉGAGEMENTS MINIMUMS

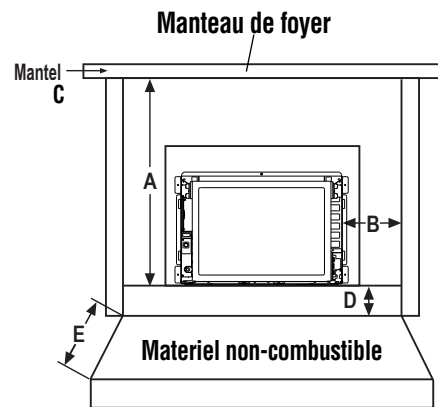

NOTE: Extension d'âtre fabriqué avec 1/2" (13mm) minimum de matériaux non-combustible ou équivalent possédant un facteur k de 0.84.

Figure 4 - DRI2027 and DRI2032 dégagementsrequis

INSTALLATION

Installation de l'évacuation

Les gaz de cet appareil IHP doivent être évacués à l'extérieur conformément à l'édition en vigueur du code d'installation CAN/CGA B149.1 (aux États-Unis, au National Fuel Gas Code, ANSI Z223.1). Le poêle encastrable ne doit pas être raccordé à une cheminée ou à un conduit d'évacuation desservant un appareil séparé brûlant un combustible solide.

Cet appareil doit être équipé d'un chemisage flexible homologué de 3 po de diamètre. L'évacuation doit être terminée par un chapeau d'évacuation directe homologué. La cheminée doit être étanchéifiée autour du chapeau pour éviter que l'air et la pluie ne pénètrent dans la cheminée. Respecter les instructions du fabricant de l'évacuation pour l'installation et la terminaison. Ces appareils sont certifiés pour une utilisation avec les ensembles d'évacuation suivants.

Simpson Dura Vent -

Chemisage flexible 3" X 35' - #3DFA-35

Adaptateur avec solin - #46DVA-GK

Chapeau de cheminée - #46DVA-VCH avec #460 DVA-VWG

Chapeau de cheminée - #460DVA-VC

Ensemble colinéaire avec chemisage flexible de 3 po x 35 pi (entrée et sortie), adaptateur, solin et chapeau d'évacuation - #46DVA-CL33

Selkirk -

Chapeau de cheminée - #4DT-VT

Adaptateur d'évacuation - #4DT-CTB

Évacuation - 3' x 35' #AF35-03

Évacuation - 3' x 25' # AF25-03

Évacuation - 3' x 15' # AF15-03

Conduit d'évacuation avec tuyau flexible

La plaque de connexion du chemisage peut être retirée pour faciliter la connexion des chemisages flexibles aux colliers d'entrée et d'évacuation (voir **Figure 6**). Réinstaller la plaque de connexion du chemisage quand le insert est placé dans le foyer.

REMARQUE : S'assurer que le joint de la plaque de connexion n'est pas endommagé avant de le réinstaller.

Les cheminées des foyers existantes peuvent être sinueuses, une situation que permettent d'accommoder les chemisages flexibles. Cependant, essayer de maintenir le chemisage flexible aussi DROIT que possible en évitant les courbures inutiles.

Exigences applicables aux chemisages:

Utilisez un tubage (77 mm / 3") certifié selon UL1777 SEULEMENT pour la SORTIE D'ÉVACUATION DES GAZ.

Conduit (77 mm / 3") requis pour un foyer encastrable à évacuation directe : Utilisez un tubage certifié UL181 "Factory-made Air Ducts And Air Connectors" ou UL1777 "Chimney Liners" pour L'ENTRÉE D'AIR.

Tous les modèles:

Positionner l'appareil dans le foyer, mais à quelques Hauteur verticale mini. = 10' (3.1 M)

Modèle DRI2032:

Hauteur verticale maxi. = 35' (10.7 M)

Modèle DRI2027:

Hauteur verticale maxi. = 25' (7.6 M)

REMARQUE : Mesurée depuis la base de l'unité jusqu'à l'extrémité du tuyau d'évacuation ou du chemisage

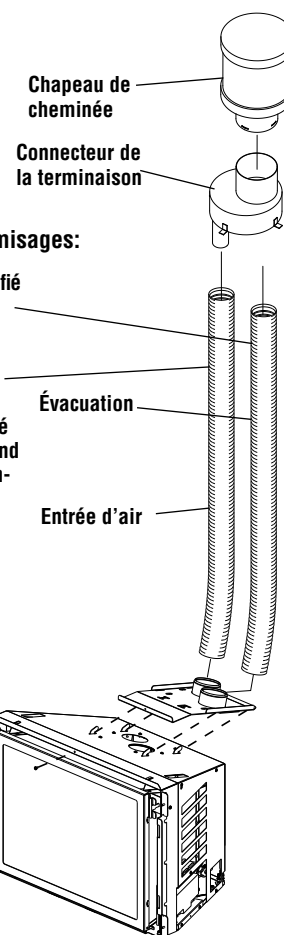

Figure 5

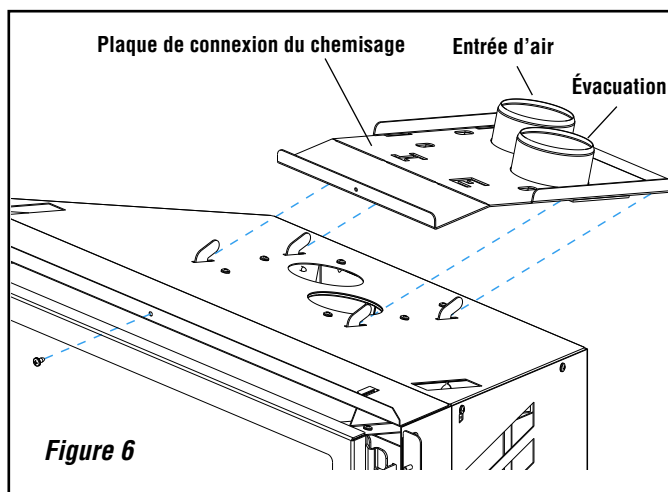

Figure 6

Évacuation verticale (voir figure 6)

Les tuyaux d'évacuation doivent être connectés aux colliers corrects sur l'unité et le tuyau d'évacuation doit être connecté au chapeau de terminaison, faute de quoi l'unité ne fonctionnera pas. S'assurer que toutes les connexions sont solidement fixées.

Le foyer et la cheminée du foyer doivent être propres et en bon état, construits en matériaux non combustibles. Inspecter les ouvertures de nettoyage de la cheminée pour s'assurer de leur étanchéité.

S'assurer que les deux chemisages pourront passer dans l'espace du registre existant. Retirer ou verrouiller le registre pour permettre le passage des chemisages flexibles. Si le registre ne permet pas le passage des deux chemisages, ARRÊTER L'INSTALLATION! (Si le foyer est en maçonnerie) Consulter un maçon pour retirer le registre sans risque de dégât structurel ou de fuite (si le foyer a été fabriqué en usine) Cet appareil NE peut PAS être installé dans le foyer.

⚠ AVERTISSEMENT

Conduit requis pour un foyer encastrable à évacuation directe : Utilisez un tubage certifié UL181 "Factory-made Air Ducts And Air Connectors" ou UL1777 "Chimney Liners" pour L'ENTRÉE D'AIR. Utilisez un tubage certifié selon UL1777 SEULEMENT pour la sortie d'évacuation des gaz.

Ne pas remplacer le chemisage flexible résistant à la chaleur (UL1777) utilisé pour l'évacuation par un autre type de chemisage; sinon un incendie pourrait causer des dégâts, des blessures ou la mort.

Installation du foyer avec un dégagement nul

Cet appareil peut être installé dans un foyer en maçonnerie ou construit en usine/à dégagement nul (DN). Pour l'installation d'un foyer DN, la grille DN doit être retirée et le registre DN doit être retiré ou bloqué en position ouverte. Les portes, écrans, réfractaires ou chemisages en maçonnerie, déflecteurs à fumée DN peuvent être retirés au besoin pour installer le poêle encastrable au gaz. Cependant, ne pas couper ou modifier les composantes du foyer. Le retrait de composantes quelconques pour faciliter l'installation ne doit pas affecter l'intégrité des parois intérieure et extérieure de l'enceinte du foyer. Toute composante retirée doit pouvoir être réinstallée si le poêle encastrable est retiré du foyer ou l'inscription « Ce foyer a été modifié et ne peut plus être utilisé en sécurité » doit être clairement marquée sur le foyer avec un marqueur indélébile.

Si le foyer préfabriqué ne comporte pas d'orifices d'amenée du gaz, un orifice d'au plus 38,1 mm (1,5 po) peut être pratiqué, selon les règles de l'art, dans la partie inférieure des parois ou au fond de la chambre de combustion. Cet orifice doit être obturé au moyen d'isolant incombustible une fois la conduite de gaz en place.

If the factory-built fireplace has no gas access hole(s) provided, an access hole of 1.5" (38.1 mm) or less may be drilled through the lower sides or bottom of the firebox in a proper workmanship like manner. This access hole must be plugged with a non-combustible insulation after the gas supply line has been installed.

L'installateur doit fixer mécaniquement la plaque fournie avec le poêle encastrable au gaz à l'intérieur de la boîte à feu du foyer dans laquelle le poêle encastrable au gaz est installé. Voir figure 1, page 11.

Réducteur d'évacuation

Les positions du restricteur d'évacuation illustrées à la figure 7 concernent les installations typiques et sont basées sur des essais en laboratoire. Pour obtenir une combustion correcte, des réglages peuvent être nécessaires pour tenir compte des variables dans l'installation, l'altitude et les températures de fonctionnement typiques.

Laisser l'appareil brûler pendant au moins 10 minutes avant de déterminer l'aspect de la flamme. Si la flamme n'est pas correcte, la position des restricteurs d'évacuation peut avoir à être modifiée. Voir les directives sui-vantes pour déterminer si les réglages des restricteurs d'évacuation doivent être modifiés.

Réglage des restricteurs d'évacuation

1. Avec un tournevis Phillips, retirer les deux vis maintenant le restricteur d'évacuation en place.
2. Voir le tableau de la figure 7 pour positionner le restricteur d'évacuation conformément à la position recommandée et revisser les deux vis retirées à l'étape 1.

Symptômes - Manque d'air de combustion

Si les symptômes indiqués ci-dessous sont présents, le restricteur d'évacuation peut avoir à être ouvert davantage.

- La flamm semble jaune
- La flamm flott (peu vivace, mal définie silencieuse, bouge)
- Formation de suie
- La veilleuse devient jaune et l'appareil s'éteint

Symptômes - Excès d'air de combustion

Si les symptômes indiqués ci-dessous sont présents, le restricteur d'évacuation peut avoir à être fermé davantage.

- Flamme basse
- La veilleuse saute et l'appareil s'éteint
- La flamm de la veilleuse disparaît

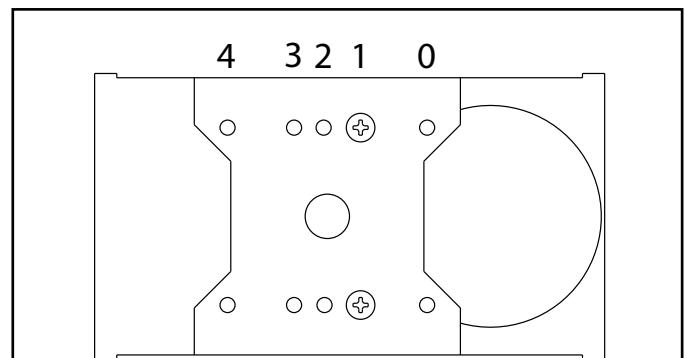

REMARQUE : La position 0 correspond à Ouvert et la position 3 à Fermé.

	Modèle	Hauteur de la conduit d'évacuation	Positionnement
Gaz naturel (GN)	DRI2032	25' ou moins	#1 (réglage en usine)
		25' et plus	# 2
	DRI2027	20' or less	# 2
		20' et plus	# 2
Propane (PL)	DRI2032	10' - 15'	# 0
		15' - 25'	#1 (réglage en usine)
	DRI2027	25' et plus	# 2
		10' - 15'	# 0
		15' - 25'	# 0

Figure 7

Ensembles de chemisage des boîtes à feu

1. Retirer la porte vitrée en suivant les instructions fournies dans ce manuel (**page 26**).
2. Placer le panneau de chemisage arrière contre le dos de la boîte à feu, reposant sur le plateau de support du brûleur.
3. Un à la fois, installer les panneaux de chemisage latéraux en les faisant glisser en position (**figure 8**).
4. Panneaux en acier et en porcelaine: en utilisant les supports en «L» courts, fixer les panneaux de chemisage en serrant le support sur le bord supérieur de la boîte à feu avec une vis Phillips n° 8 de 3/8 po (fournie avec ce manuel) (**figure 8**).

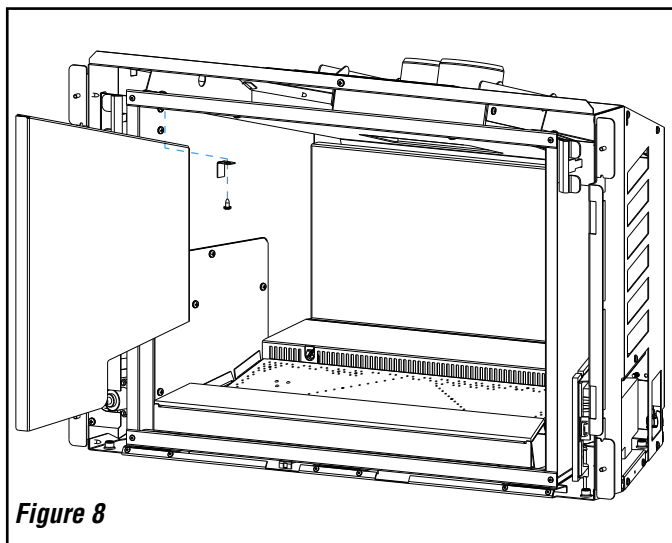
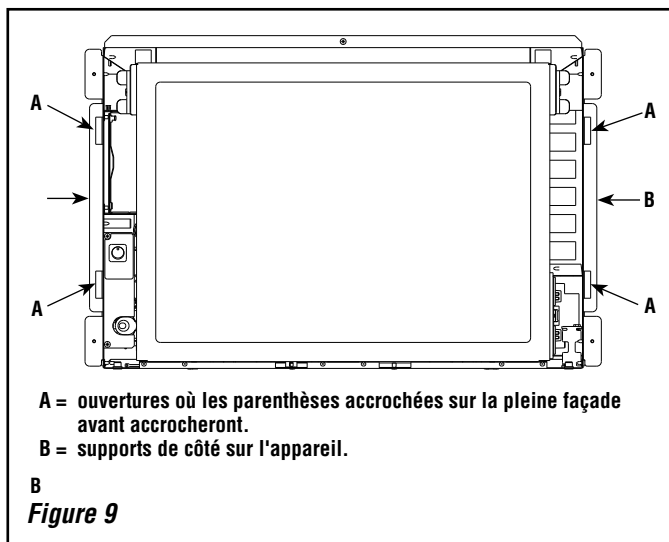

Figure 8

Installation de la façade

1. Positionner l'appareil dans le foyer, mais à quelques centimètres devant sa position finale.
2. Utilisant la vis fournie, installez le montage de contrôle sur le côté gauche de la pleine façade avant.
3. Accrochez les parenthèses accrochées sur la pleine façade avant dans les ouvertures sur les supports latéraux sur l'appareil (voir **figure 9**).



A = ouvertures où les parenthèses accrochées sur la pleine façade avant accrocheront.

B = supports de côté sur l'appareil.

B
Figure 9

Installation des pierres volcaniques, des braises incandescentes et des bûches

AVERTISSEMENT

- Couper l'alimentation électrique de l'appareil avant d'installer les pierres volcaniques, les braises et les bûches.
- NE PAS tenter d'installer les bûches avant d'avoir fini d'installer l'appareil, connecté la canalisation de gaz, vérifié l'absence de fuites de gaz et procédé à une vérification initiale du fonctionnement du brûleur.
- L'utilisation dans l'appareil d'un jeu de bûches non approuvé entraînera l'annulation de la garantie ainsi qu'une combustion incomplète, la formation de suie et une flamme de mauvaise qualité.
- Les bûches deviennent très chaudes et le restent jusqu'à une heure après fermeture du gaz. Les manipuler uniquement lorsqu'elles ont refroidi.
- Cet appareil n'a pas été conçu pour la combustion du bois. Toute tentative d'y faire brûler du bois peut entraîner l'endommagement permanent de l'appareil et entraîner un fonctionnement dangereux.
- Si les bûches ne sont pas installées selon les instructions d'installation, les flammes risquent de les toucher et une combustion incomplète peut prendre place, entraînant la formation de suie ou une production excessive de monoxyde de carbone, un (CO) gaz inodore invisible mais toxique.

REMARQUE : Mettre en place les revêtements en fibres de céramique éventuels avant de poser les pierres. Les bûches peuvent être mises en place après les pierres volcaniques.

Mise en place des braises incandescentes et pierres volcaniques décoratives:

1. Retrait de la porte vitrée (*page 26*).
2. Répandre les pierres volcaniques décoratives de façon à créer un bel effet visuel (*figure 10*).

NOTE: Ne pas placer de pierre volcanique sur le brûleur.

3. Séparer les braises (laine de roche) en morceaux de la grosseur d'une pièce de 25 cents (*figure 11*).
4. Garder la laine pelucheuse, sans la tasser. Distribuer ces morceaux de braises au-dessus de la surface du brûleur (*figure 12*). S'assurer que les orifices du brûleur ne sont pas recouverts par des morceaux de braises.

REMARQUE : Remarque: L'appareil vient avec une quantité de braises incandescentes suffisante pour plusieurs utilisations. Ne pas utiliser la totalité du sac en une seule fois. Remplacer les braises incandescentes une fois par an pour maintenir un effet visuel optimal.



Figure 10 - Pierres volcaniques - DRI2032 montré Pierres volcaniques

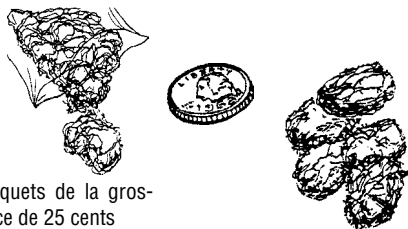

Figure 11 - Braises incandescentes



Figure 12 - Mise en place des braises incandescentes



Bûche Numéro	Description
1	Bûche arrière
2	Bûche avant gauche
3	Bûche avant droite
4	Bûche transversale gauche
5	Bûche transversale droite

REMARQUE: Il est important de s'assurer que les bûches sont correctement positionnées (conformément aux instructions du manuel) lors de l'installation de ces unités. Vérifier que la flamme de la veilleuse n'est pas obstruée. Voir Vérification du fonctionnement de l'appareil à la *page 25*.

Figure 13 - Jeu de bûches

Placement des bûches - DRI2027 et DRI2032

Les bûches présentent des entailles/languettes pour faciliter leur installation. Les bûches supérieures sont positionnées sur les bûches inférieures logs à l'aide d'entailles/languettes. Il est essentiel que les bûches soient placées correctement pour éviter la formation de suie. Placer les bûches dans les espaces entre les bouts des flammes pour éviter qu'elles n'affectent les flammes. Suivre attentivement les instructions de placement des bûches.

REMARQUE : Ne pas recouvrir les orifices du brûleur.

REMARQUE : S'assurer que la bûche avant gauche (1) et la bûche avant droite (2) sont correctement installées sur les languettes de positionnement du brûleur.

1. Au besoin, retirer la porte en verre (page 26). Plier les languettes de positionnement du brûleur vers le haut (figure 14A ou 14B).
2. Repérer les languettes de positionnement des bûches (figure 14A ou 14B). Placer les braises et autres média (page 18).



Figure 14A - Repérer les languettes de positionnement des bûches, DRI2027

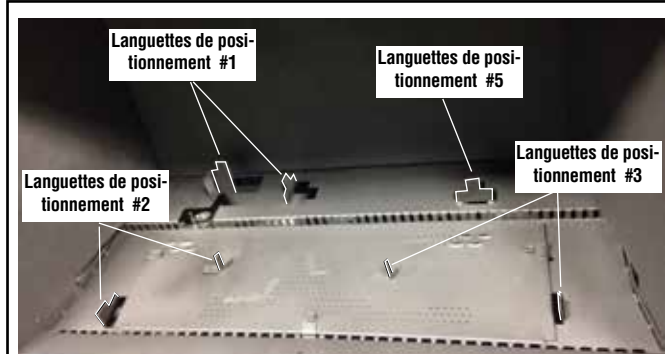

Figure 14B - Repérer les languettes de positionnement des bûches, DRI2032

3. Aligner les encoches en dessous de la bûche arrière (1) sur les languettes de positionnement arrière gauche (voir figures 14A/B et 15).



Figure 15 - Placer la bûche 1

4. Placer la bûche avant gauche (2) sur les languettes correspondantes (voir figures 14A/B et 16).



Figure 16 - Placer la bûche 2

5. Placer la bûche avant droite (3) sur les languettes correspondantes (voir figures 14A/B et 17).

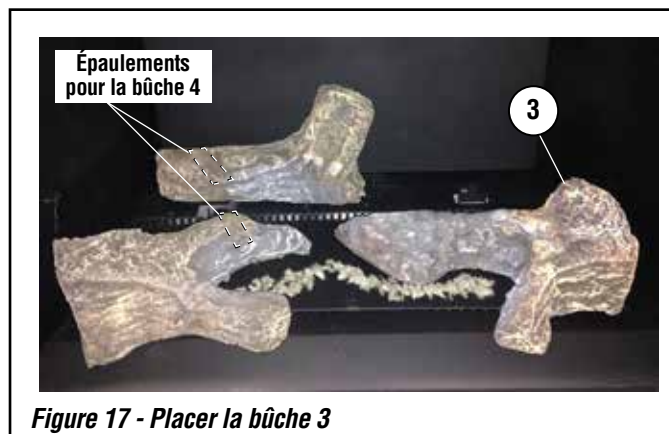

Figure 17 - Placer la bûche 3

6. Placer la bûche transversale gauche (4) sur les épaulements de la bûche arrière gauche (1) et de la bûche avant gauche (2) (voir figures 17 et 18).
7. Placer la bûche transversale droite (5) sur la languette de positionnement arrière droite (voir figures 14A/B et 18).

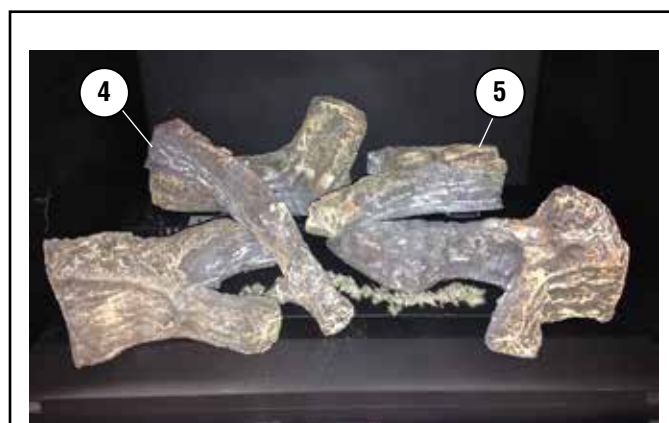

Figure 18 - Placer les bûches 4 et 5

Acheminement de la canalisation de gaz

Après l'avoir mis de niveau, positionner le poêle encastrable dans le foyer - en le maintenant à environ 15 cm de sa position finale.

ATTENTION: Les exigences spécifiques des âtres sont applicables (voir Dégagements d'installation).

Ce poêle doit être raccordé à la conduite de gaz conformément aux codes locaux et/ou au code d'installation CAN/CGA B149.1 (aux États-Unis, au National Fuel Gas Code, ANSI Z223.1). Cet appareil est livré avec un manchon de 5 po placé dans l'enveloppe renfermant la littérature. Après avoir effectué le branchement de la ligne de gaz, tous les joints et les connexions jusqu'à la valve devraient être examinés pour déceler les fuites avant de finaliser le positionnement de l'appareil. Effectuer un essai d'étanchéité de la tuyauterie et de la valve de commandes en aval de la vanne d'arrêt du gaz qui alimente l'appareil.

Pression du gaz

UNE CAUSE IMPORTANTE DE PROBLÈMES DE FONCTIONNEMENT AVEC LES APPAREILS À GAZ EST UNE PRESSION DE GAZ INCORRECTE!

La chose la plus importante à vérifier au cours de l'installation initiale et la première chose à vérifier en cas de problème de fonctionnement est la pression du gaz! Cet appareil ne fonctionnera pas correctement si la pression du gaz d'alimentation est incorrecte. Voir le tableau de cette page pour les pressions de gaz correctes.

Points de mesure de la pression du gaz

Points de mesure de la pression du gaz dans le collecteur - Le point de raccordement du manomètre de mesure de pression de sortie du **collecteur** est situé sur la tige de la vanne (voir **figure 19A**).

Mesure de la pression d'entrée du gaz - Le point de mesure de la pression d'**entrée** du gaz est situé dans le compartiment de contrôle (voir **figure 19B**).

L'entrée et la sortie de la vanne de contrôle présentent un filetage NPT de 3/8 de po (10 mm).

Si la pression est trop faible, s'assurer que la conduite de gaz est de diamètre suffisant, que le régulateur d'alimentation est correctement réglé et que la demande totale de gaz pour la résidence ne dépasse pas le débit disponible.

La pression des réservoirs de propane risque d'endommager les composantes de la vanne. S'assurer que les réservoirs sont munis de détendeurs permettant de diminuer la pression à des niveaux sans danger pour l'équipement.

Vérifier que les orifices ne fuient pas avec une solution de détection des fuites de gaz (resserrer au besoin).

Pression du gaz d'alimentation

Combustible	Minimum	Maximum
Gaz naturel	5" WC/C.E. (1.25 kPa)	10.5" WC/C.E. (2.61 kPa)
Propane liquide	11.0" WC/C.E. (2.74 kPa)	13.0" WC/C.E. (3.23 kPa)

Pression à la sortie

Combustible	Faible	Forte
Gaz naturel	3.5" WC/C.E. (0.87 kPa)	1.2" WC/C.E. (0.30 kPa)
Propane liquide	10.0" WC/C.E. (2.49 kPa)	3.2" WC/C.E. (0.80 kPa)

L'appareil doit être isolé du réseau de gaz d'alimentation en fermant le robinet d'arrêt manuel pendant toute l'essai de pression de ce réseau réalisée à une pression inférieure ou **égale à** 0,5 psi mano. (3,5 kPa).

L'appareil et le robinet d'arrêt manuel doivent être déconnectés du réseau de gaz d'alimentation pendant tout essai de pression de ce réseau réalisée à une pression **supérieure à** 0,5 psi mano. (3,5 kPa).

Ecoflow

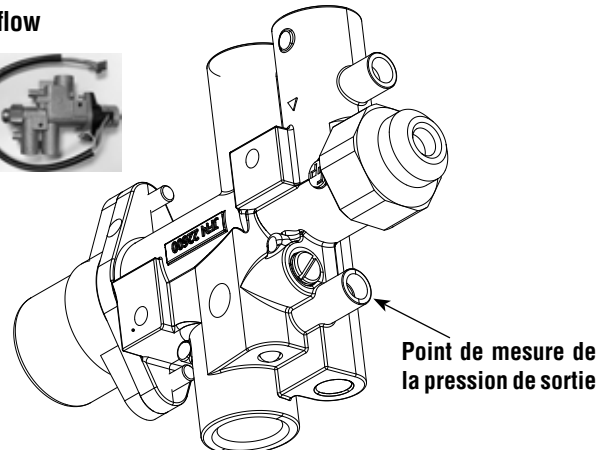

Figure 19A - Point de mesure de la pression de sortie du COLLECTEUR

Mesure de la pression d'entrée du gaz (techniciens qualifiés uniquement):

1. Couper l'alimentation électrique et fermer la vanne de gaz.
2. Retirer l'obturateur de 1/8 po (illustré sur le diagramme de droite).
3. Installer un manchon de 1/8 po à la place de l'obturateur.
4. Connecter le manomètre au manchon à l'aide d'un flexible de 1/8 po NPT.
5. Ouvrir la vanne de gaz et s'assurer que la pression d'entrée est correcte.
6. Inverser les étapes 1-5.

Quelques pièces ont été enlevées pour la clarté

Obturateur de 1/8 po du point de mesure de la pression d'entrée (dans le compartiment de contrôle)



Figure 19B - Point de mesure de la pression d'ENTRÉE du gaz

Alimentation en propane et en gaz naturel

Le poêle à gaz est expédié d'usine pour fonctionner au gaz naturel uniquement comme spécifié sur l'étiquette de sécurité/homologation fixée sur l'appareil. Cet appareil peut être converti au propane (PL) si un ensemble de conversion certifié fourni par IHP est installé par un technicien qualifié.

Vérifier aussi le diamètre de l'orifice sur l'étiquette située sur la patte de l'allumeur. Le diamètre doit être correct pour le gaz et l'altitude.

Ne pas laisser la bouteille de propane se vider complètement. L'utilisation d'une bouteille presque vide peut causer une condition dangereuse due à la chute de pression dans la bouteille.

AUCUN combustible solide **NE** doit être utilisé avec cette unité.

Procédure de réglage du registre d'air du brûleur

Cet appareil est équipé d'un levier de contrôle du registre d'air situé derrière la face, sous la porte vitrée (voir *figure 17*). Le levier est relié au registre d'air primaire sur le brûleur principal. Le registre d'air règle la quantité d'air primaire que reçoit le brûleur et par conséquent, la propreté de fonctionnement du poêle encastrable. Le registre d'air ne doit être réglé que par un technicien qualifié. Le poêle encastrable doit fonctionner pendant environ 15 minutes avec les bûches ou cristaux de verre installés avant de régler le registre d'air. Plus d'air donne des flammes plus courtes moins colorées, moins d'air des flammes plus grandes et plus colorées. Pour régler le registre d'air, faire glisser le levier de réglage d'un côté ou de l'autre (voir *figure 20*).

ATTENTION: Le registre d'air ne doit jamais être réglé de manière à ce que le bout de la flamme produise de la suie ou crée de la suie sur la vitre, les bûches ou le haut de la chambre de combustion. Si de la suie commence à se former après l'allumage, le registre d'air doit être ouvert graduellement jusqu'à ce que de la suie arrête de se former. La qualité et la pression du gaz peuvent varier, ce qui peut affecter les caractéristiques de fonctionnement du poêle.

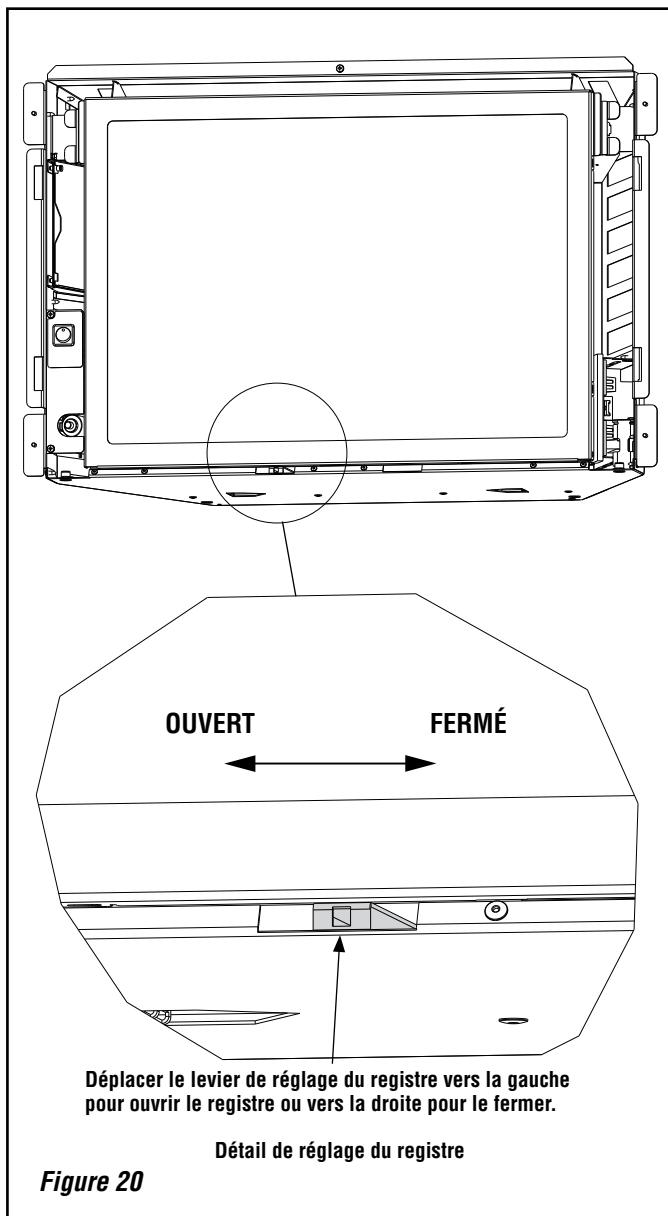

Pile de secours - Installation des piles

Cet appareil est équipé de piles de secours. Quatre (4) piles « AA » (non fournies) sont nécessaires pour alimenter l'appareil (sans le ventilateur) en cas de coupure de courant. Installer les piles dans le porte-piles en suivant les instructions de la *figure 21*.

Les piles s'usent peu à peu même si elles ne sont pas utilisées. Il est recommandé de vérifier la charge des piles une fois par an et de les remplacer au besoin.



UTILISATION

Vérification avant l'allumage

Vérifier ces points avant l'allumage initial du poêle:

- La pression du gaz a été soigneusement vérifiée - voir **page 20**.
- Tous les raccords de gaz ont été vérifiés pour s'assurer qu'ils ne fuient pas.
- Tous les dégagements par rapport aux matériaux combustibles sont respectés - voir **page 14**.
- Tous les matériaux combustibles ont été retirés de l'espace de-avant le poêle.
- Toutes les zones d'évacuation du poêle sont dégagées.
- La maison est aérée pour évacuer les odeurs initiales de séchage de la peinture - voir **page 23**.
- Tous les matériaux d'emballage ont été retirés de la chambre de combustion.
- Les panneaux de chemisage de la boîte à feu et le jeu de bûches ou les cristaux de verre ont été installés.
- La vitre est en place et est correctement étanchéifiée.
- L'ampoule de décoration a été installée.

Instructions de mise en marche

Instructions de mise en marche (voir **page 34**)

Mode Intermittent/Veilleuse en attente

(Interrupteur de mode Marche/Auto de la veilleuse)

Cet appareil peut passer d'allumage intermittent à veilleuse en attente (voir **figure 23**). L'interrupteur à bascule IPI/CPI est situé en bas du panneau gauche de la façade intégrale (OFF [o]= Veilleuse intermittente et ON [-] = Veilleuse continue). Pour économiser de l'énergie, utiliser le mode Intermittent. Utiliser le mode Veilleuse en attente pour faciliter l'allumage par temps froid car la veilleuse réchauffe alors l'évacuation et la vitre.

Le mode continu veilleuse en attente est indiqué par le fait que la veilleuse s'allume et reste allumée quand le foyer est éteint.

Fonctionnement du ventilateur

Brancher le cordon d'alimentation à trois fiches dans la prise/boîte de jonction fournie (voir **figure 22**). Ne pas retirer ou couper la broche de mise à la terre du cordon d'alimentation.

Le rhéostat MARCHE/ARRÊT-Vitesse du ventilateur est situé du côté gauche de la façade intégrale.

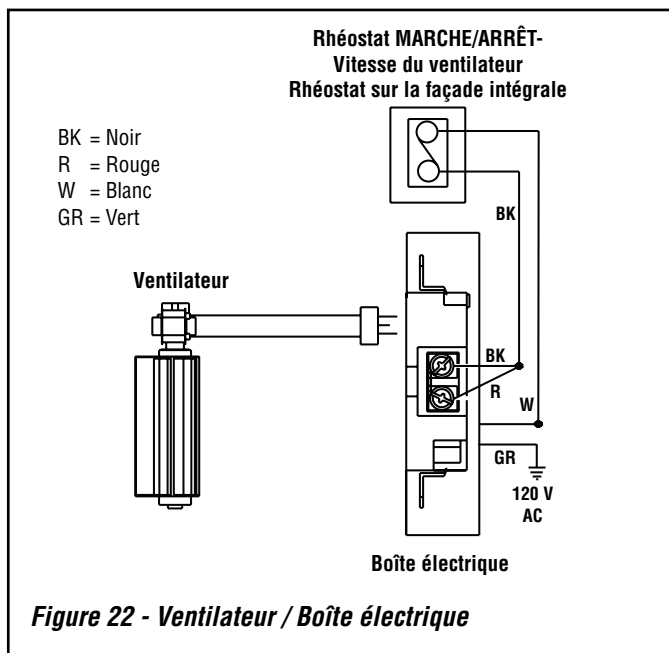

Figure 22 - Ventilateur / Boîte électrique

Les interrupteurs de contrôle et le rhéostat de contrôle de vitesse du ventilateur sont montés sur le bord extérieur du côté gauche de la façade intégrale comme illustré ci-dessous.

L'interrupteur **ON/OFF (MARCHE/ARRÊT)** permet d'allumer et d'éteindre le brûleur.

L'interrupteur **Hi-Low (Haut/Bas)** contrôle la hauteur de la flamme du brûleur.

L'interrupteur **Pilot (Veilleuse)** contrôle le mode de fonctionnement de la veilleuse: Intermittente [o] ou Continue [-] .

L'interrupteur **Pair Remote (Connexion télécommande)** sert à programmer la télécommande optionnelle (voir les instructions fournies avec la télécommande).

Le rhéostat **MARCHE/ARRÊT-Vitesse** contrôle le fonctionnement et la vitesse du ventilateur.

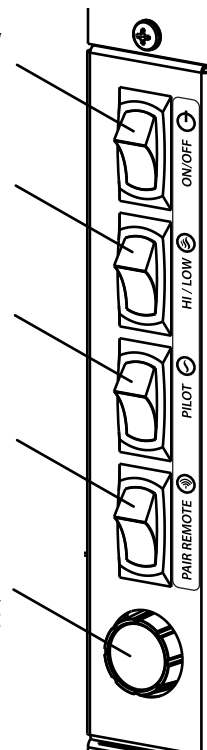

Figure 23 - Interrupteurs de contrôle sur le côté gauche de la façade intégrale

FONCTIONNEMENT

Télécommande optionnelle ou interrupteur mural

Voir les instructions fournies avec votre ensemble de contrôle optionnel.

Initialisation du système pour la mise en route initiale

Voir les instructions fournies avec votre ensemble de contrôle optionnel.

Couleur et aspect de la flamme

Votre poêle est conçu pour un rendement maximum. Par conséquent, au moment de l'allumage du brûleur, la flamme sera semi-transparente ou « bleuâtre ». Après 10-20 minutes de fonctionnement, les bûches chauffent et la flamme devient jaune/orangé.

Ne pas régler l'appareil pour forcer la flamme à devenir orange plus tôt, ce qui pourrait entraîner une mauvaise combustion, une formation de suie et une situation dangereuse. Voir **Figure 24A/B** pour l'aspect correct de la flamme.

Vérification du fonctionnement de l'appareil: si un thermostat optionnel est installé, ajustez-le à la plus haute température. Déterminer visuellement si le brûleur principal fonctionne adéquatement, i.e., qu'il n'y a aucun flottement, soulèvement ou retour en arrière de la flamme. Ajustez le(s) obturateur(s) primaire(s) au besoin. Vérifiez que le brûleur principal fonctionne adéquatement à haut et bas régime.

Séchage de la peinture

Ce poêle est recouvert d'une peinture métallisée haute température. À la sortie d'usine, l'appareil est sec au toucher mais le processus de séchage s'achève lors de l'utilisation du poêle, pendant les premières flambées. Pour faire sécher la peinture, allumer l'appareil quatre fois de suite pendant dix minutes à chaque fois, avec un intervalle de refroidissement de cinq minutes entre chaque allumage. Aérer l'habitation au cours des premières flambées car la peinture et l'huile dégagent du dioxyde de carbone et des odeurs désagréables. Il est recommandé aux personnes sensibles au changement de qualité de l'air intérieur de ne pas s'approcher du poêle pendant la période de séchage de la peinture.

Fonctionnement silencieux

Le fonctionnement du poêle peut être source d'un certain nombre de bruits. Le gaz traversant la vanne et l'orific peut créer un sifflement. Si le bruit est gênant, il peut être réduit en réduisant la flamme. Réduire la flamme peut réduire la puissance de plus de 30%. Quand le ventilateur se met en marche, la circulation de l'air peut être bruyante. Le bruit du ventilateur peut être réduit en réduisant sa vitesse avec la commande située sur l'ensemble ventilateur. De même, un léger clic peut être audible quand la vanne de gaz ou l'interrupteur du ventilateur s'ouvre et se ferme.

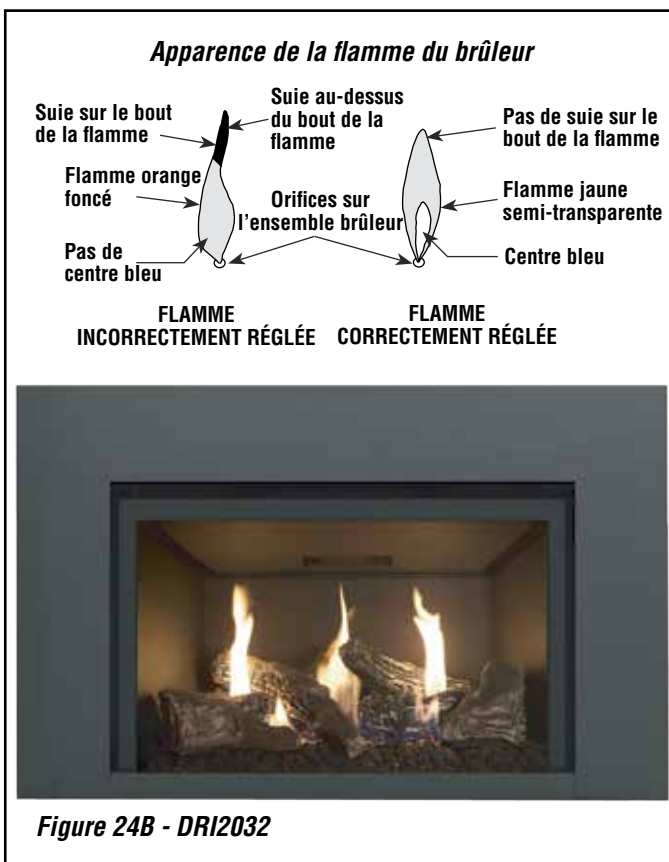
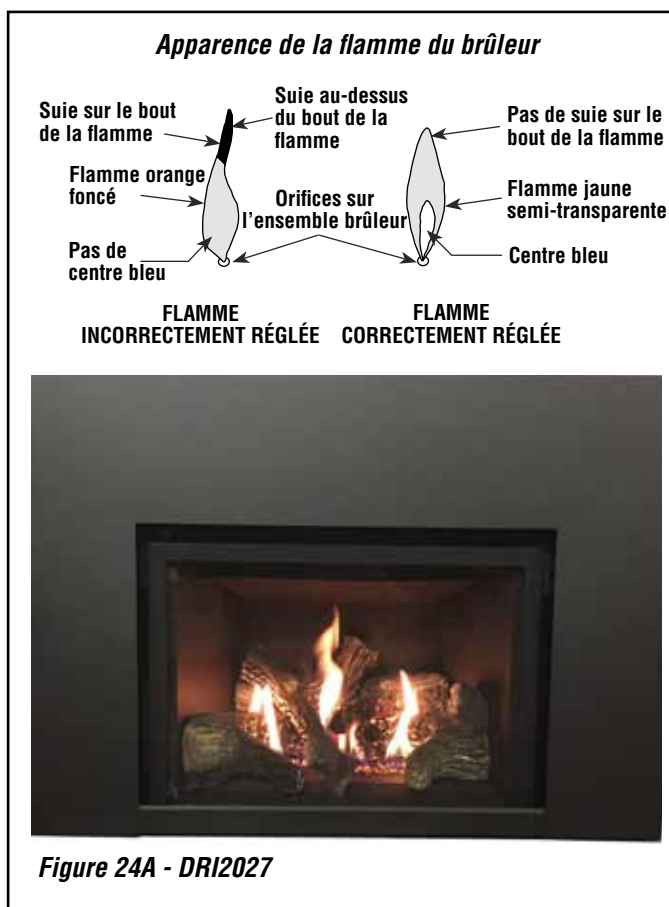

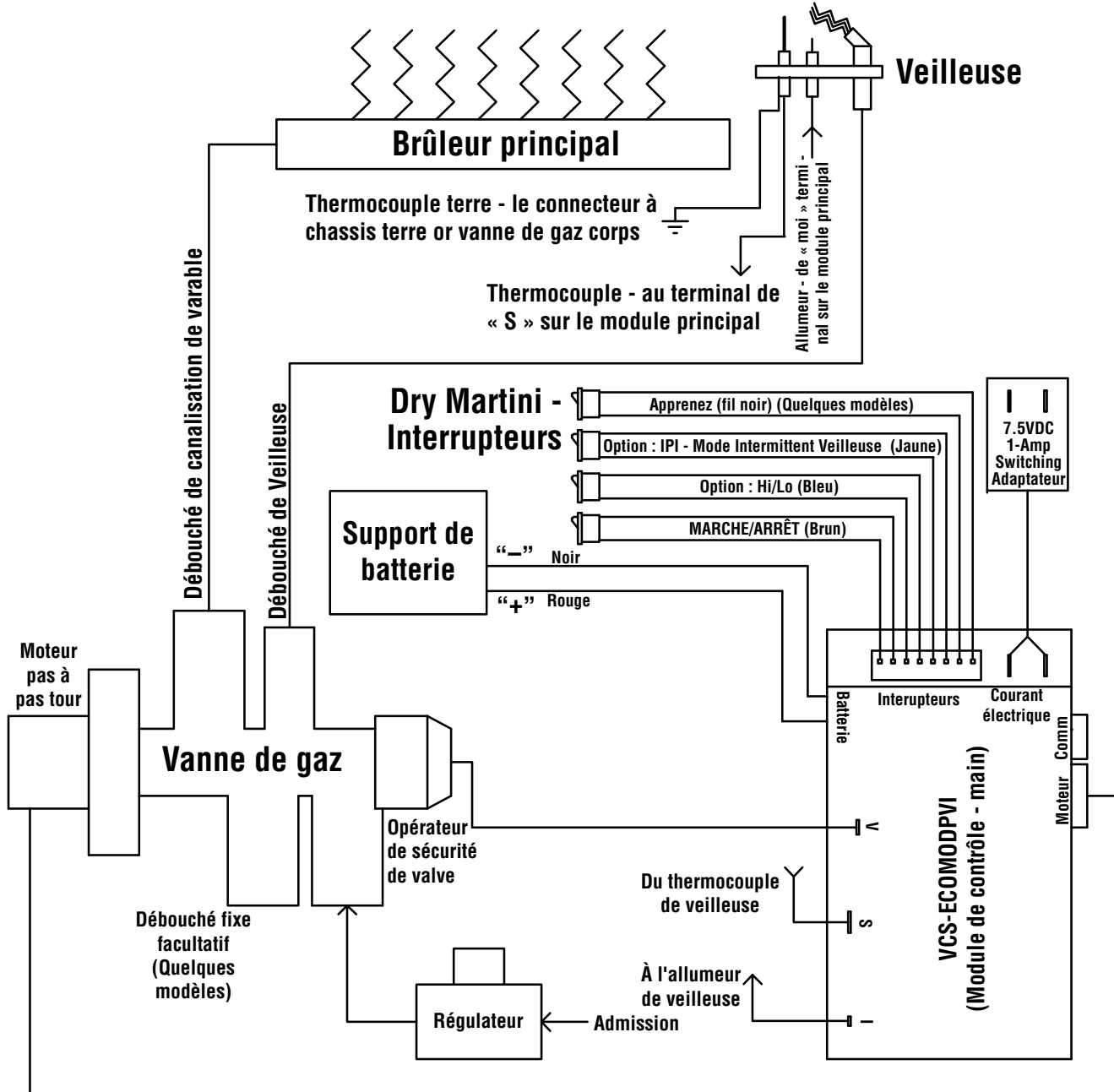

Figure 25 - Schéma de câblage électronique - Modèles DRI2027 and DRI2032

⚠ ATTENTION

Au moment de l'entretien des commandes, étiquetez tous les fils avant de les débrancher. Des erreurs de câblage peuvent entraîner un fonctionnement inadéquat et dangereux.

⚠ CAUTION

Label all wires prior to disconnection when servicing controls. Wiring errors can cause improper and dangerous operation.

ENTRETIEN

! AVERTISSEMENT

Couper l'arrivée du gaz et l'alimentation électrique de l'appareil et attendre qu'il ait refroidi avant de procéder au nettoyage ou à l'entretien de l'appareil.

ATTENTION : PORTER DES GANTS ET DES LUNETTES DE PROTECTION POUR EFFECTUER L'ENTRETIEN DE L'APPAREIL.

S'assurer que l'appareil fonctionne adéquatement une fois l'entretien terminé.

Verify proper operation after servicing.

LISTE DE VÉRIFICATION POUR L'ENTRETIEN

Les procédures d'entretien suivantes ne doivent être effectuées que par un technicien qualifié.

1. Une inspection annuelle doit être effectuée pour vérifier les points suivants:

- Quand l'unité est froide, ouvrir la vitre et inspecter le brûleur pour détecter les accumulations de suie, de saletés ou de poussières éventuelles et les retirer au besoin. En cas de suie excessive sur le brûleur, demander à un technicien qualifié de régler le brûleur correctement.
- Nettoyer l'intérieur de la vitre avec un agent de nettoyage pour vitre de foyer à gaz. **NE JAMAIS** essayer d'ouvrir ou de nettoyer la vitre quand l'unité est chaude.
- Vérifier que les sorties d'air chaud ne sont pas obstruées par de la poussière ou d'autres accumulations. Ne jamais bloquer ou réduire les ouvertures d'évacuation ou gêner le passage de l'air de ventilation. Ne pas utiliser d'évacuations autres que celles approuvées pour cet appareil.
- Vérifier que la cheminée et sa sortie sont ouvertes et exemptes de suie, blocages et débris. Le système d'évacuation doit être inspecté périodiquement par un organisme qualifié.
- Vérifier les joints une fois par an. Les joints doivent être étanches. Les remplacer au besoin.
- Inspecter périodiquement la veilleuse pour vérifier que la flamme est correcte. Placer l'interrupteur IPI sur ON (ON [-] = Veilleuse continue). S'assurer que la veilleuse s'allume. La flamme de la veilleuse doit recouvrir le détecteur de flamme comme illustré à la **Figure 20**. Voir *le mode Intermittent/Veilleuse* en attente à la **page 22** pour savoir comment passer de l'allumage intermittent à une veilleuse en attente.
- Inspecter périodiquement le brûleur pour vérifier que la flamme est correcte. Voir *Couleur et aspect de la flamme* (**page 23**).
- Vérifier que la zone autour du poêle est dégagée en permanence, sans matériaux combustibles, essence et autres vapeurs ou liquides combustibles.

2. La vitre doit être nettoyée périodiquement (voir *Nettoyage et entretien de la vitre*).

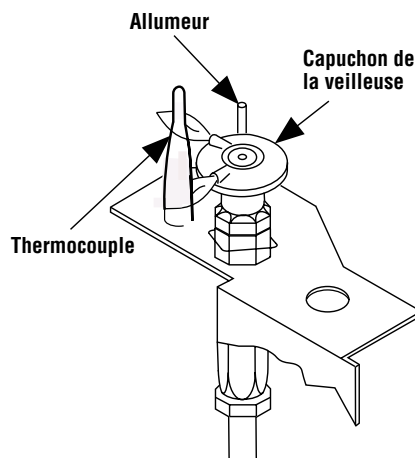

Figure 26 - Apparence adéquate de la flamme de la veilleuse

Porte vitrée frontale

⚠ AVERTISSEMENT

- Ne pas essayer de substituer les matériaux utilisés sur cette porte ou de remonter une vitre cassée ou fendue.
- Manipuler cette vitre avec beaucoup de précautions! Le verre est un matériau fragile. Ne pas railler la vitre ou la manipuler sans précautions en la réinstallant.
- La ou les portes vitrées de cet appareil sont offertes par le fabricant en tant qu'ensemble. En cas de bris, elles doivent être remplacées au complet. Ne pas tenter de remplacer séparément une vitre cassée, fendue ou ébréchée.
- Ne pas toucher la vitre avec les mains quand le foyer fonctionne.
- N'utiliser aucun produit de nettoyage abrasif sur la vitre. Ne jamais nettoyer la vitre quand elle est chaude
- NE PAS endommager la porte vitrée en la cognant ou en la claquant.

⚠ AVERTISSEMENT

Ne pas utiliser l'appareil si le panneau frontal en verre n'est pas en place, est craqué ou brisé.

⚠ WARNING

Do not operate the appliance with the glass front removed, cracked or broken.

Seules des portes certifiées pour cet appareil doivent être utilisées.

Only doors certified with the appliance shall be used.

Ne pas retirer la vitre quand l'appareil est chaud.

Porte vitrée frontale - Retrait

1. Retirer la façade en suivant les instructions de la **page 28** (voir section Retrait du panneau endommagé et suivre les étapes 1, 2 et 3).
2. Déverrouiller les loquets des cotés supérieurs droit et gauche de la porte en les tirant et en les faisant tourner sur le côté.
3. La porte peut maintenant être retirée du haut de la boîte à feu, puis soulevée de la base de la boîte à feu.
4. Pour réinstaller la porte, reprendre cette procédure dans le sens inverse.

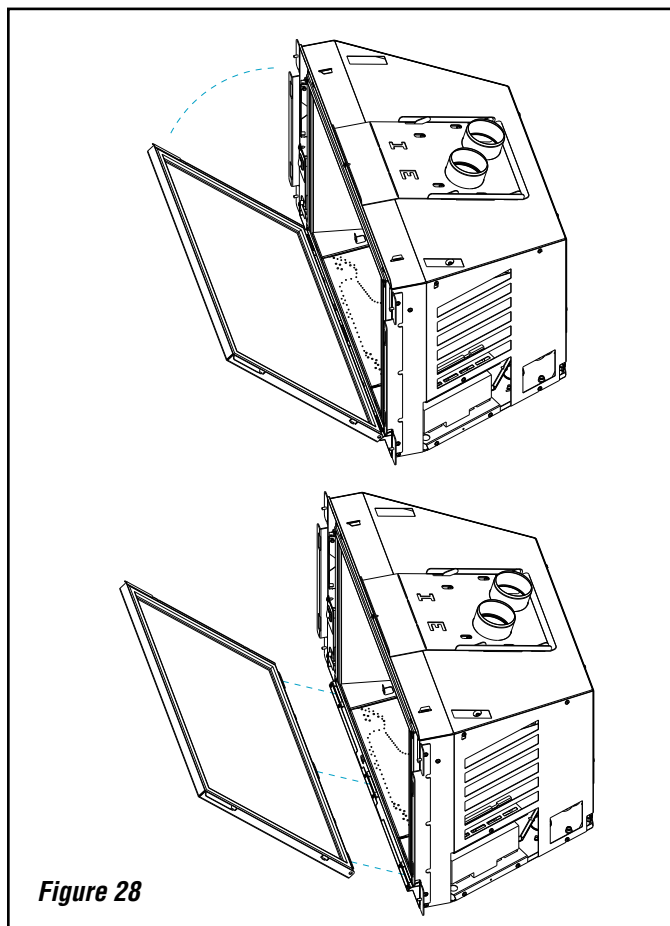
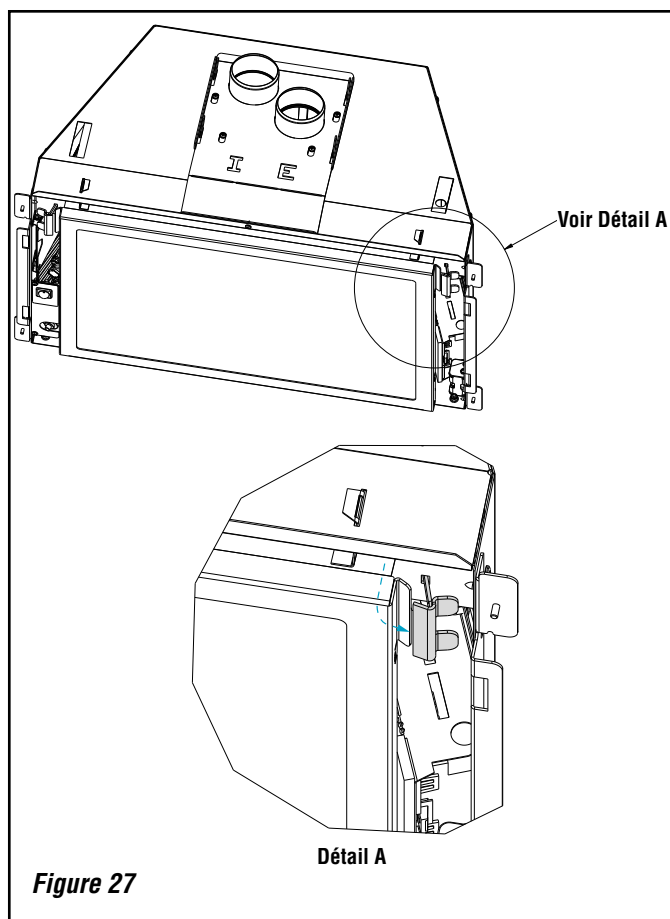

Nettoyage et entretien de la vitre

Nettoyage: Ne pas retirer ou nettoyer une vitre chaude. Quand elle est froide, la vitre peut être nettoyée avec un agent de nettoyage pour vitre et un chiffon doux propre. Pour nettoyer la condensation blanche à l'intérieur de la vitre, utiliser un agent de nettoyage pour vitre de poêle à gaz disponible auprès de votre dépositaire. L'utilisation d'agents de nettoyage abrasifs ou caustiques peut endommager la vitre. Ne jamais utiliser de produit abrasif pour nettoyer l'or ou le nickel, ce qui endommagerait le fini. NE PAS vaporiser d'agent de nettoyage pour vitre commercial contenant de l'ammoniaque sur la vitre et le joint de la vitre, ce qui risquerait de dissoudre la colle du joint.

AVERTISSEMENT

- **N'utiliser aucun produit de nettoyage abrasif sur la vitre.**
- **Ne jamais nettoyer la vitre quand elle est chaude.**

Réparations: Si la vitre est cassée, la porte complète (cadre métallique, joint et vitre) doit être remplacée en tant qu'unité. Cette porte de remplacement est disponible auprès de votre dépositaire IHP. Ne pas utiliser de pièce ou de matériau de substitution. La vitre est en néo-céramique et aucun autre type ne doit être utilisé.

REMARQUE : FAIRE ATTENTION DE NE PAS VAPORISER D'AGENT DE NETTOYAGE POUR VITRE COMMERCIAL CONTENANT DE L'AMMONIAQUE SUR LE JOINT AUTOUR DE LA PORTE. L'AMMONIAQUE DISSOUTRA LA COLLE DU JOINT.

Conversion du gaz

Cet appareil peut être converti du gaz naturel (GN) au propane (PL) en installant un ensemble de conversion du gaz. Seul un technicien qualifié peut effectuer cette conversion.

Ensembles de conversion du gaz: Se reporter aux instructions fournies avec l'ensemble de conversion.

Retrait du ventilateur

Débrancher le cordon d'alimentation de la prise d'alimentation avant de retirer le ventilateur. Le ventilateur est accessible depuis l'arrière du poêle encastrable.

1. Retirer le poêle encastrable du foyer.
2. Retirer les 5 vis Phillips maintenant l'ensemble ventilateur en position et soigneusement mettre l'ensemble de côté, exposant ainsi le câblage de l'appareil (voir **figure 34**).
3. Déconnecter le câblage du ventilateur de l'appareil.

Pour réinstaller le ventilateur, suivre cette procédure en sens inverse.

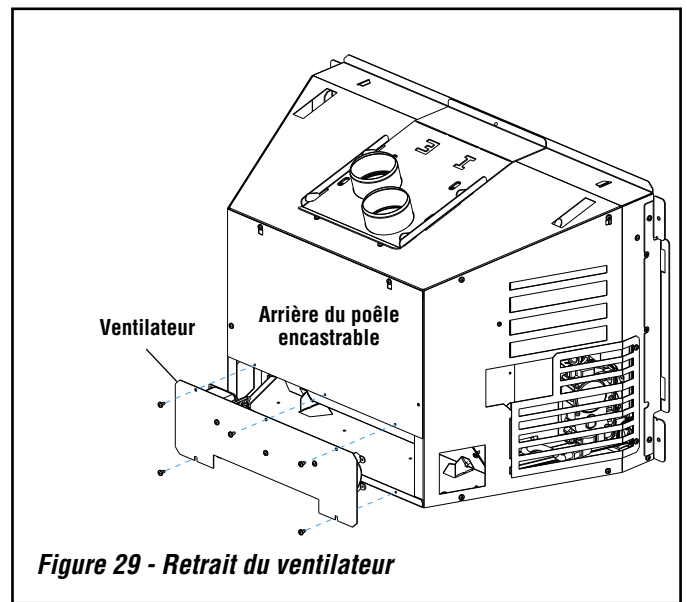

Exigences électriques :

Cet appareil est équipé d'une vanne électronique et d'un système électronique d'allumage par veilleuse (qui peut être changé de mode Intermittent à Veilleuse en attente - voir **page 22**). Une alimentation électrique extérieure de 120 volts est nécessaire pour le fonctionnement du ventilateur de cet appareil et est recommandée pour le fonctionnement des brûleurs. Cet appareil est équipé d'une pile de secours en cas de coupure de courant. (voir **page 21** pour davantage d'information).

Une fois installé, l'appareil doit être mis à la terre et câblé conformément aux codes locaux ou, en l'absence de codes locaux, conformément à l'édition la plus récente du Code canadien de l'électricité, CSA C22.1, ou, aux États-Unis, du National Electrical Code, ANSI/NFPA 70 (Voir les Options de fonctionnement - **figure 23, page 22**).

Retrait du panneau endommagé

- Si le panneau est endommagé, il doit être remplacé par le panneau du fabricant pour cet appareil.
- Pour utilisation avec le panneau n° J4785 (modèle DRI2032). Pour utilisation avec le panneau n° F4343 (modèle DRI2027).

Retrait du panneau endommagé (voir Figure 30)

1. S'assurer que l'unité est ARRÊTÉE et FROIDE.
2. Retirer la façade en la soulevant et en l'écartant de l'unité pour décrocher les crochets de la façade des fentes de fixation sur l'unité.
3. Placer la façade à l'envers sur une surface douce non abrasive pour éviter de l'endommager.
4. Retirer le panneau de la façade:
 - a. Avec une clé de 3/8 po, retirer les quatre écrous et pattes en Z maintenant chaque coin du panneau en place. Les mettre de côté.
 - b. Retirer le panneau endommagé de la façade et le jeter.

Installation du nouveau panneau

1. Placer le nouveau panneau sur le dos de la façade et réattacher en suivant les instructions de démontage en sens inverse. Prendre soin de ne pas trop serrer les écrous.
2. Réinstaller la façade en insérant les quatre crochets à l'arrière de la façade dans les fentes de fixation de l'unité.

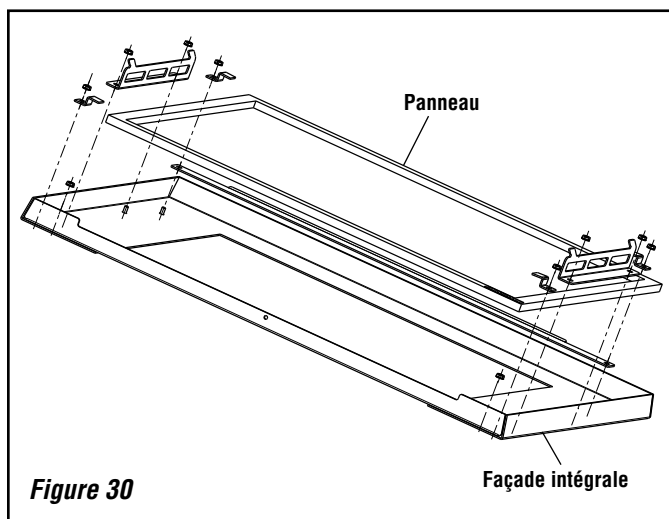

DÉPANNAGE

Remarque : avant de chercher à dépanner le système, s'assurer que le robinet d'arrêt de gaz de la canalisation principale, la vanne de gaz et l'interrupteur mural de l'appareil sont en position « ON/MARCHE ».

IMPORTANT : Contacter le fournisseur du gaz ou un plombier pour toute aide supplémentaire nécessaire pour résoudre un problème concernant le gaz. Le dépannage du système de vanne doit être effectué un technicien de service qualifié seulement.

SYMPTÔME	CAUSES POSSIBLES	MESURE CORRECTIVE
La bûche et la vitre sont couverts de suie.	Placement incorrect des bûches ou des braises. Flue obstruée. Ouverture du registre d'air incorrecte.	Voir Installation de l'ensemble chemisage de la boîte à feu, du jeu de bûches et des cristaux de verre aux pages 17-19 . S'il existe de la suie dans un endroit donné, les braises incandescentes (laine de roche) en dessous cet endroit doivent être réglées. Pour cela, tirer les braises légèrement vers l'avant. Si de la suie se forme à l'extrémité des flammes, le registre doit être ouvert. Si la formation de suie continue, ouvrir le registre d'air (voir Réglage du registre d'air à la page 21) . Vérifier qu'aucun débris n'obstrue la circulation d'air dans le compartiment de la vanne sous le poêle encastrable ou devant l'évacuation inférieure.
Sifflement ou ronronnement venant de l'appareil.	Bruit de fonctionnement normal Ouverture obstruée	Voir Fonctionnement silencieux (page 23) . Le bruit peut être réduit en réduisant légèrement la flamme Réduire la flamme réduira la puissance du foyer. En case de bruit excessif ou de « sifflement », demander au fournisseur de gaz de vérifier le régulateur et les orifices et de les remplacer au besoin.
Changement de l'aspect de la flamme ou du fonctionnement du brûleur.	Changement de la pression du gaz Placement incorrect des bûches ou des braises.	Demander au fournisseur de gaz de vérifier la pression du gaz d'alimentation (7 po c.e. [1,74 kPa] gaz naturel; 11 po c.e. [2,74 kPa] propane). REMARQUE : NE JAMAIS BLOQUER OU OBSTRUER L'ENTRÉE D'AIR OU LES ÉVACUATIONS. Voir Installation de l'ensemble chemisage de la boîte à feu, du jeu de bûches et des cristaux de verre aux pages 17-19 .
Le brûleur principal s'allume, puis s'éteint.	Le gaz n'arrive pas à l'unité. Câble mal connecté au niveau de la vanne ou du module d'allumage. La flamme ne recouvre pas le détecteur de flamme. Système d'évacuation obstrué.	S'assurer que l'alimentation en gaz est ouverte. Vérifier qu'aucun câble n'est desserré dans le compartiment de contrôle (appelez un technicien qualifié). Appelez un technicien qualifié. Appelez un technicien qualifié.
Rien ne se passe lorsque l'interrupteur ON/OFF est en position « ON/MARCHE »	Pas d'alimentation en combustible. L'appareil n'est pas sous tension.	S'assurer que l'alimentation en gaz est ouverte. Vérifier/remplacer les piles de secours (voir pile de secours - page 21). Vérifier les disjoncteurs du bâtiment pour s'assurer que l'appareil est sous tension. Vérifier l'interrupteur d'alimentation principal sur le panneau de contrôle.
La veilleuse ne reste pas allumée bien que les instructions d'allumage aient été respectées à la lettre.	Pas d'alimentation en combustible. Câble mal connecté au niveau de la vanne Câble mal connecté au niveau de la du module d'allumage. Présence d'air dans la canalisation de gaz.	S'assurer que l'alimentation en gaz est ouverte. Vérifier qu'aucun câble n'est desserré dans le compartiment de contrôle (appelez un technicien qualifié). Vérifier qu'aucun câble n'est desserré dans le compartiment de contrôle (appelez un technicien qualifié). Purger l'air de la canalisation de gaz (appelez un technicien qualifié).

LISTE DES PIÈCES DE RECHANGE - DRI2027

Art. n°	Description	N° cat.
1	Ensemble de porte	H9174
2	Ensemble rampe de gaz, GN	F3399
2	Ensemble rampe de gaz, PL	F3400
3	Pile de secours	J7784
4	CA Fiche électrique	J7930
5	Verrou de porte et jeu de ressorts (jeu de deux)	H9173
6	Ensemble déflecteur de boîte à feu	F3401
7	Ensemble restricteur d'évacuation	H9176
8	Ensemble plaque de collier d'évacuation (comprend le joint)	H9184
9	Joint de la plaque de collier d'évacuation	H9171
10	Ventilateur	H9192
11	Cordon d'alimentation	H9157
12	Support des interrupteurs de contrôle	F3128
13	Flexible de gaz, 3/8 x 10 po	F3164
14	Ensemble supports de fixation de la face (jeu de deux)	H9178
15	Ensemble supports de fixation du panneau réfractaire (deux jeux, un de chaque style)	H9183
16	Coude à 90°, laiton, 3/8 po NPT	J7701
17	Support de piles	J7931
18	Régulateur de vitesse	H5742
19	Fond, Bûches / Brûleur	F3402
20	Ensemble brûleurs	F3403
21	Ensemble tube de registre d'air	H9179
24	Fil de terre de la veilleuse	H9168
25	Orifice de brûleur principal #38 GN 28 000 BTU	F3404
25	Orifice de brûleur principal #53 PL 25 000 BTU	F3405
28	Ensemble Hook and Loop Dot, velcro (4 jeux)	H8497
32	Barrière (sur la face)	J4343
34	Jeu de bûches (complet)	F1885
35	Sac de braises incandescentes (laine de roche)	H5864
36	Sac de pierres volcaniques décoratives	H5863
37	Lot de matériel	H9160
38	Peinture de retouche, noir	H8159



Contactez le revendeur agréé IHP pour obtenir ces pièces.

Item #	Description	N° cat.
ECOFLOW PARTS		
40	Veilleuse, Ecoflow, GN	J7935
40	Veilleuse, Ecoflow, PL	J7962
41	Vanne de gaz, Ecoflow, GN	J7960
41	Vanne de gaz, Ecoflow, PL	J7959
42	Faisceau de câbles, Ecoflow	J7956
43	Régulateur, PL	J7958
43	Régulateur, GN	J7934
44	Ecoflow Câble V	J7933
46	Ecoflow Faisceau de câbles de contrôle	F2690
47	Ecoflow Faisceau de câbles de la batterie de secours	F2692
49	Ecoflow RF Module de contrôle	F2694
50	Interrupteur, IPI/CPI, Hi/Lo, On/Off (marche/arrêt)	F3182
51	Interrupteur, Apprenez	F2964

⚠ AVERTISSEMENT

Ne jamais utiliser de produits de remplacement. L'utilisation de pièces non approuvées peut réduire le rendement et présenter des risques pour la sécurité.

⚠ AVERTISSEMENT

Risque de dommages ou de blessures si les pièces ne sont pas installées conformément à ces schémas et si des pièces autres que celles spécifiquement approuvées avec cet appareil sont utilisées.

⚠ WARNING

Failure to position the parts in accordance with these diagrams or failure to use only parts specifically approved with this appliance may result in property damage or personal injury.

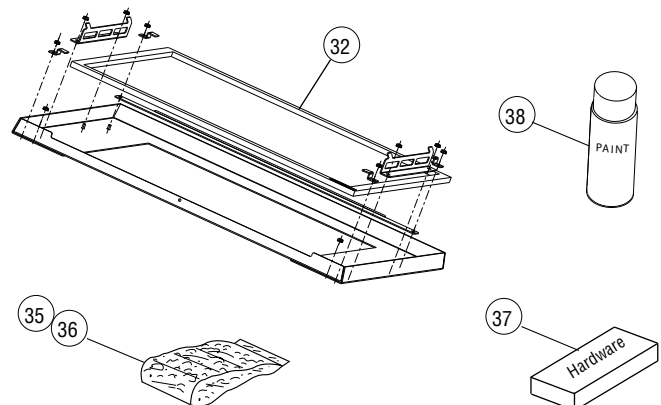

LISTE DES PIÈCES DE RECHANGE - DRI2027

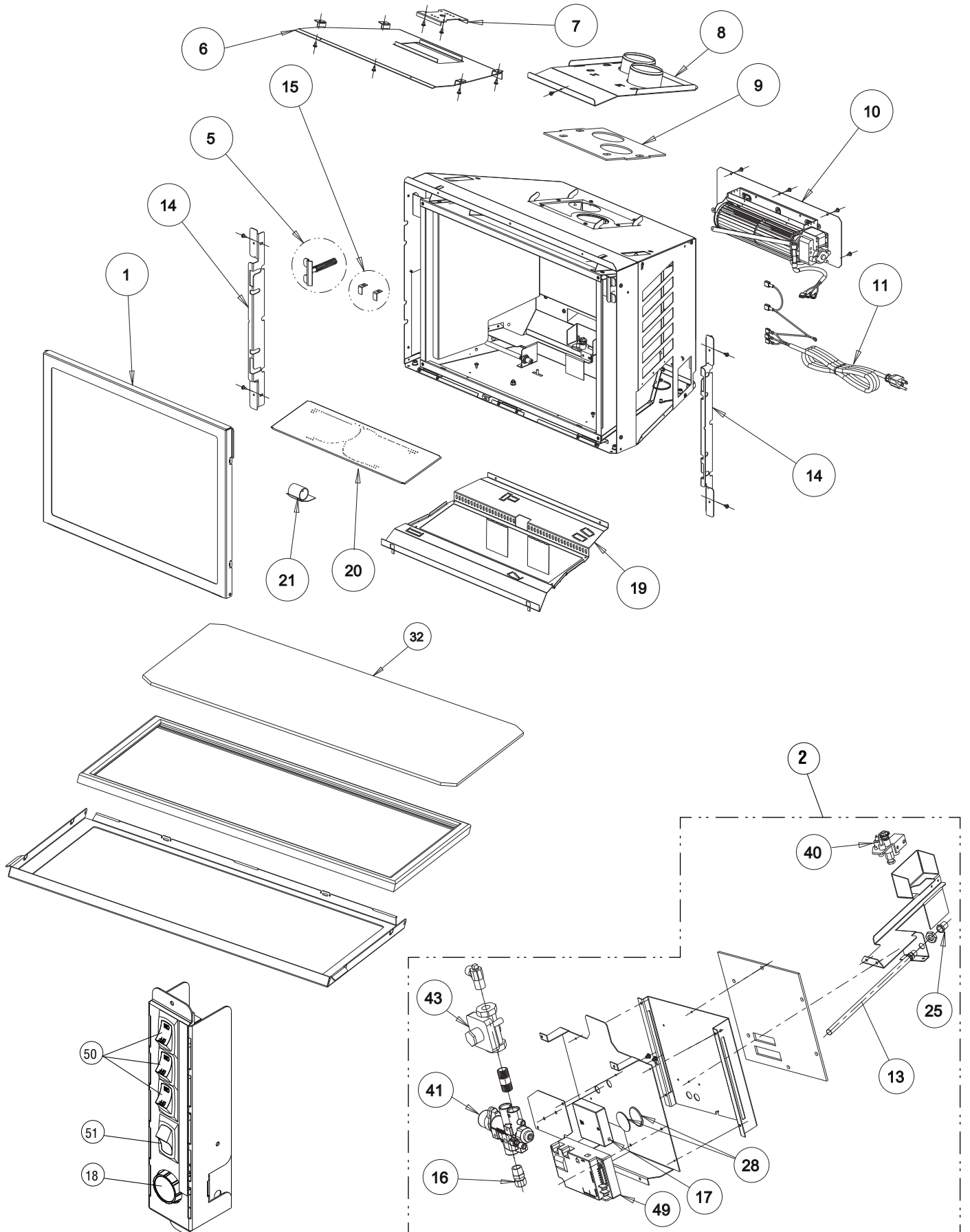

REMARQUE : LES SCHÉMAS ET LES ILLUSTRATIONS NE SONT PAS À L'ÉCHELLE.

LISTE DES PIÈCES DE RECHANGE - DRI2032

Art. n°	Description	N° cat.
1	Ensemble de porte	J7594
2	Ensemble rampe de gaz, GN	F3126
2	Ensemble rampe de gaz, PL	F3127
3	Pile de secours	J7784
4	CA Fiche électrique	J7930
5	Verrou de porte et jeu de ressorts (jeu de deux)	H9173
6	Ensemble déflecteur de boîte à feu	F3163
7	Ensemble restricteur d'évacuation	H9176
8	Ensemble plaque de collier d'évacuation (comprend le joint)	F2161
9	Joint de la plaque de collier d'évacuation	H9171
10	Ventilateur	H9192
11	Cordon d'alimentation	H9157
12	Support des interrupteurs de contrôle	F3128
13	Flexible de gaz, 3/8 x 10 po	F3164
14	Ensemble supports de fixation de la face (jeu de deux)	H9178
15	Ensemble supports de fixation du panneau réfractaire (deux jeux, un de chaque style)	J7596
16	Coude à 90°, laiton, 3/8 po NPT	J7701
17	Support de piles	J7931
18	Régulateur de vitesse	H5742
19	Fond, Bûches / Brûleur	F3165
20	Ensemble brûleurs	F3166
21	Ensemble tube de registre d'air	H9179
24	Fil de terre de la veilleuse	H9168
25	Orifice de brûleur principal #38 GN 28 000 BTU	H9158
25	Orifice de brûleur principal #53 PL 25 000 BTU	H9159
28	Ensemble Hook and Loop Dot, velcro (4 jeux)	H8497
32	Barrière (sur la face)	J4785
34	Jeu de bûches (complet)	H7666
35	Sac de braises incandescentes (laine de roche)	H5864
36	Sac de pierres volcaniques décoratives	H5863
37	Lot de matériel	H9160
38	Peinture de retouche, noir	H8159



Contacter le revendeur agréé IHP pour obtenir ces pièces.

Item #	Description	N° cat.
ECOFLOW PARTS		
40	Veilleuse, Ecoflow, GN	J7935
40	Veilleuse, Ecoflow, PL	J7962
41	Vanne de gaz, Ecoflow, GN	J7960
41	Vanne de gaz, Ecoflow, PL	J7959
42	Faisceau de câbles, Ecoflow	J7956
43	Régulateur, PL	J7958
43	Régulateur, GN	J7934
44	Ecoflow Câble V	J7933
46	Ecoflow Faisceau de câbles de contrôle	F2690
47	Ecoflow Faisceau de câbles de la batterie de secours	F2692
49	Ecoflow RF Module de contrôle	F2694
50	Interrupteur, IPI/CPI, Hi/Lo, On/Off (marche/arrêt)	F3182
51	Interrupteur, Apprenez	F2964

⚠ AVERTISSEMENT

Ne jamais utiliser de produits de remplacement. L'utilisation de pièces non approuvées peut réduire le rendement et présenter des risques pour la sécurité.

⚠ AVERTISSEMENT

Risque de dommages ou de blessures si les pièces ne sont pas installées conformément à ces schémas et ou si des pièces autres que celles spécifiquement approuvées avec cet appareil sont utilisées.

⚠ WARNING

Failure to position the parts in accordance with these diagrams or failure to use only parts specifically approved with this appliance may result in property damage or personal injury.

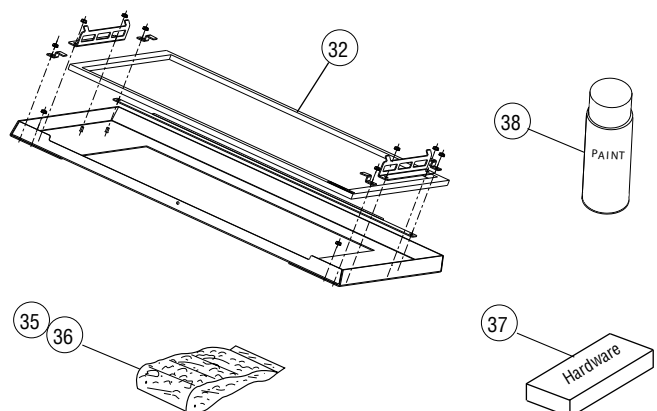

LISTE DES PIÈCES DE RECHANGE - DRI2032

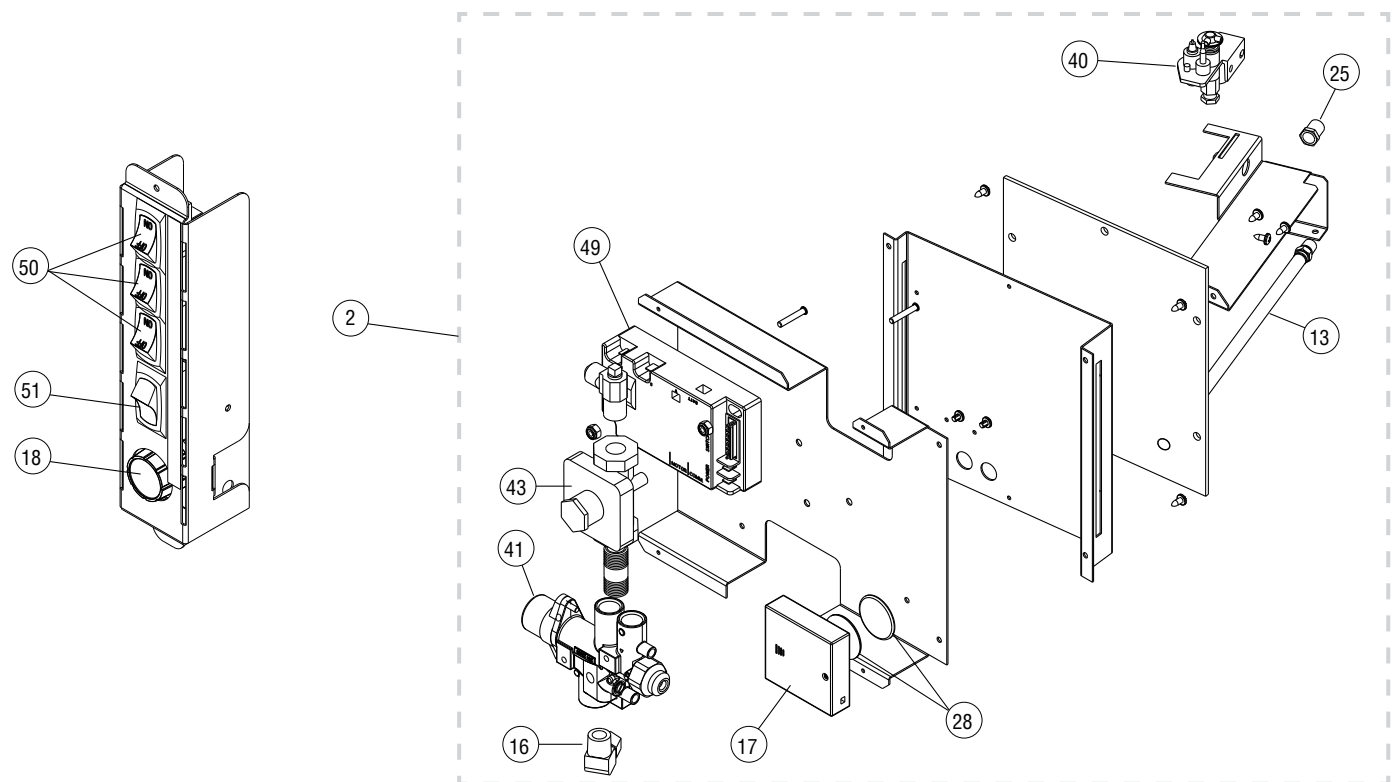
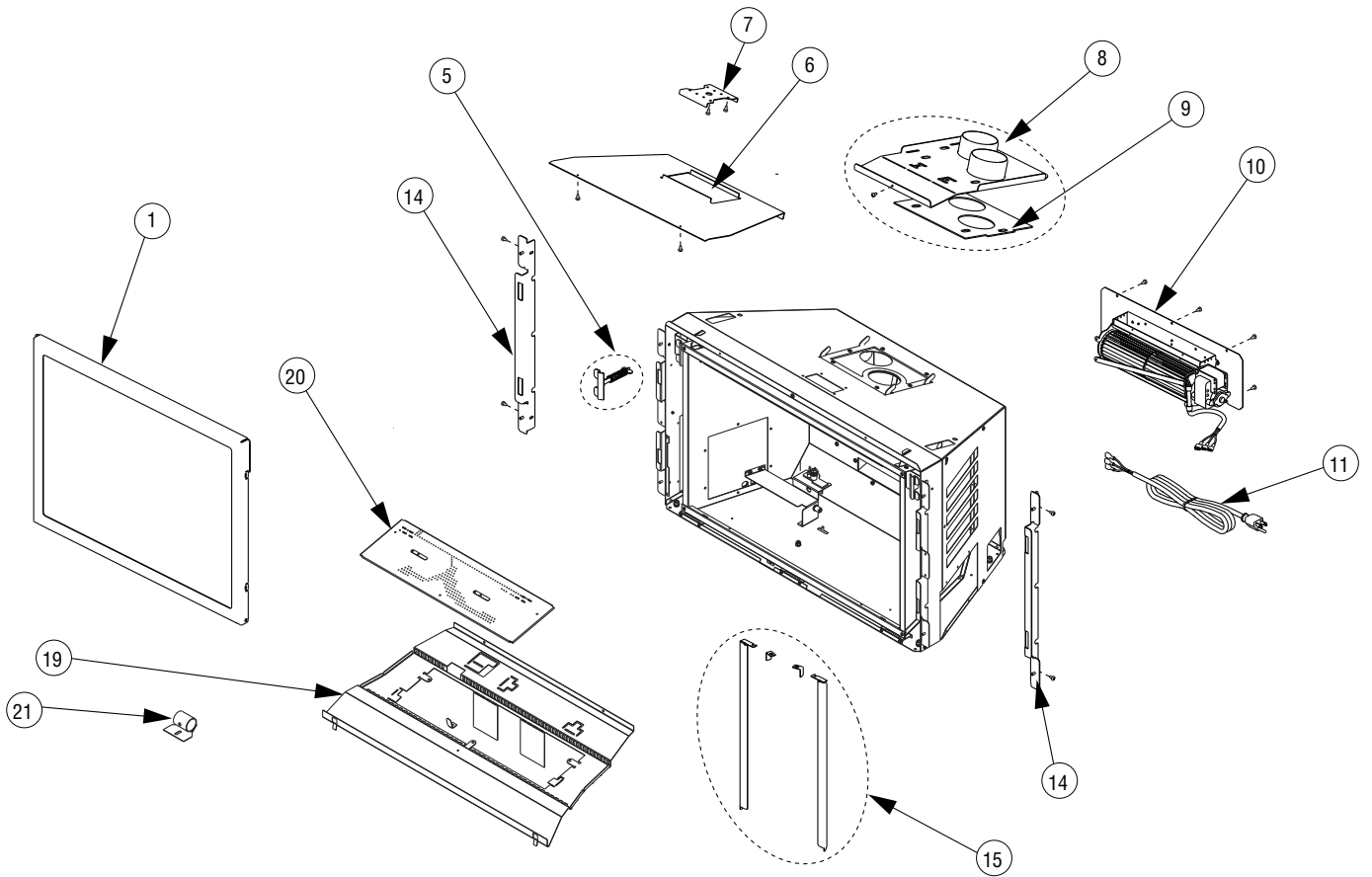

REMARQUE : LES SCHEMAS ET LES ILLUSTRATIONS NE SONT PAS À L'ÉCHELLE.

ACCESSOIRES - DRI2027

Données sur le produit

N° cat.	Description	Poids d'exp.	Volume d'exp.
F3407	DRI2027, taille moyenne panneau	40 kg (87,5 livres)	0,35 m ³ (12,22 pi ³)

Façade - Requis *

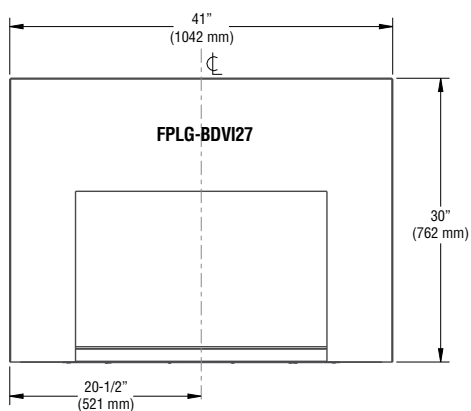
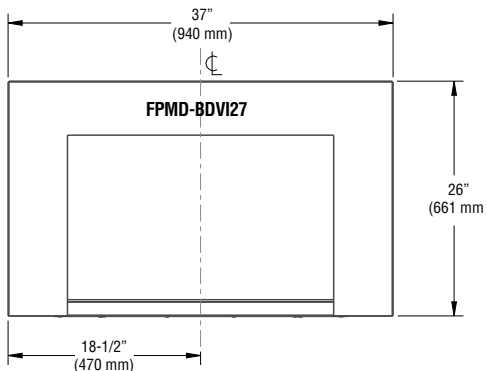

N° cat.	N° de modèle	Description
F3408	FPMD-BDVI27	Dimensions avec façade de 3 côtés, 37" largeur x 26" hauteur - milieu
F3409	FPLG-BDVI27	Dimensions avec façade de 3 côtés, 41" largeur x 30" hauteur - grand

Plaques de contour*

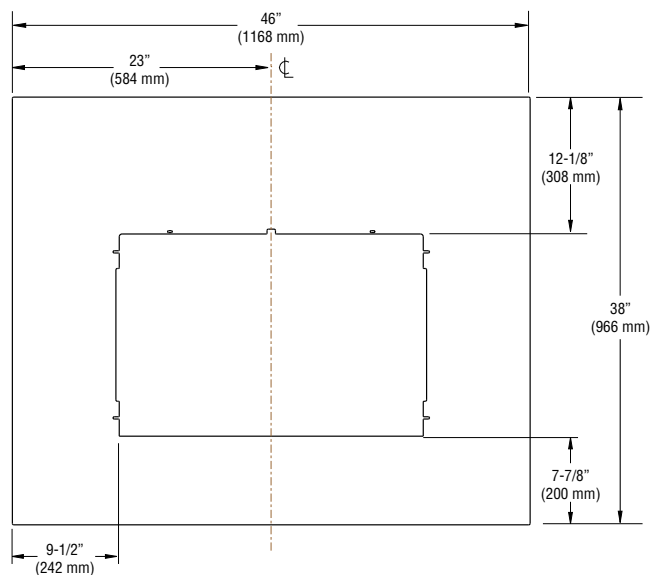

N° cat.	N° de modèle	Description
H9135	FP3846-4S-MPDVI27	Dimensions avec façade de 4 côtés, 46" largeur x 38" hauteur - Ajustable

Ecoflow Interrupteurs

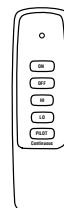

Télécommande, marche/arrêt

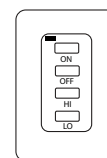

Interrupteur mural aucun fils

N° cat.	N° de modèle	Description
F2687	EF-BRCK	Télécommande, marche/arrêt, IPI/CPI
F2660	EF-WWRCK	Interrupteur mural, marche/arrêt, haute/basse

Ensembles de conversion du gaz

N° cat.	N° de modèle	Description
F3410	BI27-CK-LP TO NG	PL - GN, Ensembles de conversion du gaz Conversion Kit
F3411	BI27-CK-NG TO LP	GN - PL, Ensembles de conversion du gaz Conversion Kit

* L'entourage 4 faces est compatible pour une utilisation avec la taille moyenne (26" x 37") façade complète, mais pas la grande taille façade complète.

ACCESSOIRES - DRI2032

Données sur le produit

N° cat.	Description	Poids d'exp.	Volume d'exp.
F3026	DRI2032TEN 32", taille moyenne panneau	44 kg (96 livres)	0,51 m ³ (18,1 pi ³)

Façade - Requis *

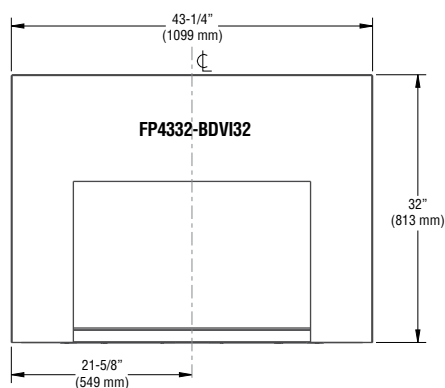
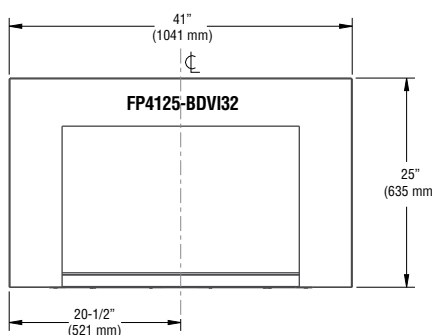

N° cat.	N° de modèle	Description
F3133	FP4125-BDVI32	Dimensions avec façade de 3 côtés, 41" largeur x 25" hauteur - milieu
F3134	FP4332-BDVI32	Dimensions avec façade de 3 côtés, 43" largeur x 32" hauteur - grand

Plaques de contour*

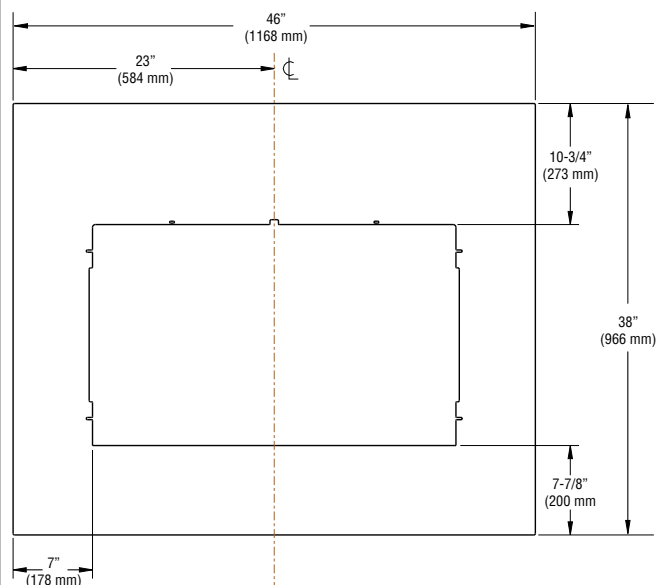

N° cat.	N° de modèle	Description
F2311	FP4638-4S-MPDVI32	Dimensions avec façade de 4 côtés, 46" largeur x 38" hauteur - Ajustable

Ecoflow Interrupteurs

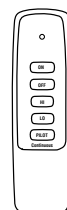

Télécommande, marche/arrêt

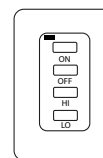

Interrupteur mural aucun fils

N° cat.	N° de modèle	Description
F2687	EF-BRCK	Télécommande, marche/arrêt, IPI/CPI
F2660	EF-WWRCK	Interrupteur mural, marche/arrêt, haute/basse

Ensembles de conversion du gaz

N° cat.	N° de modèle	Description
F3124	BI32-CK-LP to NG	PL - GN, Ensembles de conversion du gaz Conversion Kit
F3125	BI32-CK-NG to LP	GN - PL, Ensembles de conversion du gaz Conversion Kit

* L'entourage 4 faces est compatible pour une utilisation avec la taille moyenne (41 "x 25") façade complète, mais pas la grande taille façade complète.

ÉTIQUETTE DE SÉCURITÉ / HOMOLOGATION - DRI2027



MODÈLE **DRI2027TEN**
 FABRIQUÉ PAR:
 INNOVATIVE HEARTH PRODUCTS
 1769 East Lawrence Street
 Russellville, AL 35654 USA

SERIAL NO. **Le numéro de série est indiqué dans la section anglophone de cette étiquette**



CET APPAREIL EST MUNI D'ÉQUIPEMENT POUR L'USAGE DU GAZ NATUREL. SI L'ÉTIQUETTE DU PANNEAU DES COMMANDES CONTREDIT CETTE ÉTIQUETTE, C'EST QUE LE TYPE DE CARBURANT DE CET APPAREIL A ÉTÉ CONVERTI. P.4.1:24 FE/EF: 73.0%

FOYER AU GAZ À ÉVACUATION - NE PAS UTILISER AVEC DU COMBUSTIBLE SOLIDE.

CONFORME AU STANDARD ANSI Z21.88-2019/CSA 2.33-2019 ET CSA/CGA 2.17 - 2017.
 CET APPAREIL DOIT ÊTRE INSTALLÉ CONFORMÉMENT AUX EXIGENCES DES CODES RÉGIONAUX ET DU CODE D'INSTALLATION ANSI NFPA 54-DERNIÈRE ÉDITION (ÉTATS-UNIS), OU CAN/CGA-B149.1-DERNIÈRE ÉDITION (CANADA). CET APPAREIL DOIT ÊTRE INSTALLÉ SELON LES DIRECTIVES D'INSTALLATION DU FABRICANT. POUR INSTALLATION DANS DES FOYERS À COMBUSTIBLE SOLIDE SEULEMENT - DE MAÇONNERIE OU PRÉFABRIQUÉ EN USINE. CE Foyer RADIANT AU GAZ À ÉVACUATION N'EST PAS CONÇU POUR ÊTRE UTILISÉ AVEC DES FILTRES À AIR.

CET APPAREIL DOIT ÊTRE UTILISÉ AVEC LE TYPE DE GAZ INDICÉ SUR LA PLAQUE SIGNALÉTIQUE ET PEUT ÊTRE INSTALLÉ DANS UNE MAISON PRÉUSINÉE OU DANS UNE MAISON MOBILE FIXE, LÀ OÙ LES CODES RÉGIONAUX LE PERMETTENT. VOIR LE MANUEL D'ENTRETIEN POUR PLUS DE DÉTAILS. CET APPAREIL NE PEUT PAS ÊTRE CONVERTI POUR L'USAGE AVEC D'AUTRES TYPES DE GAZ À MOINS D'UTILISER UNE TROUSSE DE CONVERSION HOMOLOGUÉE.

DANGER: RISQUE DE CHOC ÉLECTRIQUE. DÉBRANCHEZ L'APPAREIL AVANT D'EN FAIRE L'ENTRETIEN.
 SI L'APPAREIL REQUIERT UN BRANCHEMENT ÉLECTRIQUE, LES RACCORDEMENTS ET LA MISE À LA TERRE DOIVENT ÊTRE CONFORMES AUX EXIGENCES DES CODES RÉGIONAUX ET DU CODE D'INSTALLATION ANSI/NFPA 70 OU CSA C22.1.

DIMENSIONS MINIMUMS DE Foyer REQUISES	DRI2027
Ouverture avant.....	27" (686mm)
Hauteur	18" (457mm)
Largeur arrière	17" (432mm)
Profondeur	15" (381mm)

DÉGAGEMENTS AUX COMBUSTIBLES	
A = Manteau de foyer	32" (813mm)
B = Mur de côté.....	4" (102mm)
* C = Profondeur de manteau.....	10" (254mm)

PROTECTION DU Foyer	
D = Distance verticale de la base de	0" 4"
de l'appareil à l'extension d'âtre	(0mm) (102mm)
E = Extension d'âtre min. à l'avant	10" 0"
de l'appareil.....	(254mm) (0mm)

DÉGAGEMENTS MINIMUMS

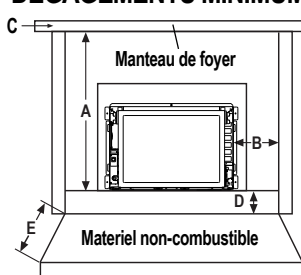

Note: Extension d'âtre fabriquée avec 1/2" (13mm) minimum de matériaux non-combustible ou équivalent possédant un facteur k de 0.84.

*Voir le manuel d'entretien pour les informatinos supplémentaires reliées aux distances à respecter pour le manteau de foyer.

SPÉCIFICATIONS	DRI2027		Utiliser uniquement avec l'écran no J4343. Suivre les instructions d'installation.
	GAZ NATUREL	GAZ PROPANE	
ENTRÉE MAX/MIN BTU/HR 0-4500 pi (0-1370 M)*	25 000 / 14 000	22,500 / 13,300	
PRESSION À LA SORTIE (IN. WC/C.E.)	3,5 / 1,2	10,0 / 3,2	
PRESSION MINIMUM D'ENTRÉE DU GAZ (IN. WC/C.E.)	5,0	10,5	
ORIFICE (DMS) 0-4500 pi (0-1370 M)*	#41	#54	

*L'APPAREIL PRÉUSINÉ EST MUNI D'ÉQUIPEMENT POUR 0-2000 PIEDS (0-610 M). AU CANADA 0-4500 PIEDS (0-1370M). SPÉCIFICATIONS ÉLECTRIQUE 120 VCA, 60 HZ, MOINS DE 2 AMPÈRES

CHEMINÉE - POUR LA SORTIE D'ÉVACUATION DES GAZ UTILISEZ UNE GAINÉ DE TUBAGE CERTIFIÉ SELON UL1777 OU ULC S635. CET APPAREIL DOIT ÊTRE RELIÉ À UN SYSTÈME D'ÉVACUATION TEL QUE SPÉCIFIÉ DANS LE MANUEL D'INSTALLATION DU FABRICANT.
 EN ALTITUDE, AU-DELÀ DE 2000 PI/610 M, (AU CANADA 0-4500 PI/0-1370M) LA CAPACITÉ ÉNERGÉTIQUE DE L'APPAREIL DIMINUE DE QUATRE (4)% POUR CHAQUE 1000 PI (305 M).

DANGER: CET APPAREIL DÉGAGE DES TEMPÉRATURES ÉLEVÉES ET DEVRAIT ÊTRE INSTALLÉ À L'ÉCART DES ENDROITS TRÈS PASSANTS ET LOIN DES MEUBLES ET RIDEAUX. SURVEILLEZ LES ENFANTS QUI SE TROUVENT DANS LA PIÈCE. GARDEZ LA ZONE AUTOUR DU Foyer EXEMPTÉ DE MATÉRIAUX COMBUSTIBLES, D'ESSENCE ET AUTRES VAPEURS ET LIQUIDES INFLAMMABLES. MAINTENEZ LE BRÛLEUR ET LE BOÎTIER DES COMMANDES PROPRE EN TOUT TEMPS. VOIR LES MANUELS D'INSTALLATION ET D'ENTRETIEN QUI ACCOMPAGNENT L'APPAREIL. SEUL LE PANNEAU VITRÉ FOURNI PAR LE MANUFACTURIER PEUT ÊTRE UTILISÉ AVEC CET APPAREIL. EN AUCUN CAS, L'APPAREIL NE PEUT ÊTRE UTILISÉ SANS LA VITRE OU AVEC LA VITRE BRISÉE. LE REMPLACEMENT DE LA VITRE DOIT ÊTRE EFFECTUÉ PAR UN TECHNICIEN DE SERVICE QUALIFIÉ.

AVERTISSEMENT: UNE INSTALLATION INADÉQUATE DE MÊME QU'UN AJUSTEMENT, UNE MODIFICATION, UNE RÉPARATION OU UN ENTRETIEN INCORRECTS PEUVENT CAUSER DES BLESSURES OU DOMMAGES À LA PROPRIÉTÉ. RÉFÉREZ-VOUS AU MANUEL D'ENTRETIEN LIVRÉ AVEC CET APPAREIL. POUR DE L'ASSISTANCE, CONSULTEZ UN INSTALLATEUR QUALIFIÉ, UNE ENTREPRISE DE SERVICE OU UN FOURNISSEUR DE GAZ.

AVERTISSEMENT : RISQUE DE DOMMAGES OU DE BLESSURES SI L'APPAREIL N'EST PAS INSTALLÉ SELON LES INSTRUCTIONS DU FABRICANT OU SI DES PIÈCES AUTRES QUE CELLES SPÉCIFIQUEMENT APPROUVÉES AVEC CET APPAREIL SONT UTILISÉES.

La date de fabrication est indiquée dans la section anglophone de cette étiquette

ÉTIQUETTE DE SÉCURITÉ / HOMOLOGATION - DRI2032



MODÈLE **DRI2032TEN**

SERIAL NO. **Le numéro de série est indiqué dans la section anglophone de cette étiquette**

FABRIQUÉ PAR:
INNOVATIVE HEARTH PRODUCTS
1769 EAST LAWRENCE STREET
RUSSELLVILLE, AL 35654 USA



P.4.1:24 FE/EF: 57.0%

CET APPAREIL EST MUNI D'ÉQUIPEMENT POUR L'USAGE DU GAZ NATUREL. SI L'ÉTIQUETTE DU PANNEAU DES COMMANDES CONTREDIT CETTE ÉTIQUETTE, C'EST QUE LE TYPE DE CARBURANT DE CET APPAREIL A ÉTÉ CONVERTI.

FOYER AU GAZ À ÉVACUATION - NE PAS UTILISER AVEC DU COMBUSTIBLE SOLIDE.

CONFORME AU STANDARD ANSI Z21.88-2019/CSA 2.33-2019 ET CSA/CGA 2.17 - 2017.

CET APPAREIL DOIT ÊTRE INSTALLÉ CONFORMÉMENT AUX EXIGENCES DES CODES RÉGIONAUX ET DU CODE D'INSTALLATION ANSI NFPA 54-DERNIÈRE ÉDITION (ÉTATS-UNIS), OU CAN/CGA-B149.1-DERNIÈRE ÉDITION (CANADA). CET APPAREIL DOIT ÊTRE INSTALLÉ SELON LES DIRECTIVES D'INSTALLATION DU FABRICANT. POUR INSTALLATION DANS DES FOYERS À COMBUSTIBLE SOLIDE SEULEMENT - DE MAÇONNERIE OU PRÉFABRIQUÉ EN USINE. CE Foyer RADIANT AU GAZ À ÉVACUATION N'EST PAS CONÇU POUR ÊTRE UTILISÉ AVEC DES FILTRES À AIR.

CET APPAREIL DOIT ÊTRE UTILISÉ AVEC LE TYPE DE GAZ INDIQUÉ SUR LA PLAQUE SIGNALÉTIQUE ET PEUT ÊTRE INSTALLÉ DANS UNE MAISON PRÉUSINÉE OU DANS UNE MAISON MOBILE FIXE, LÀ OÙ LES CODES RÉGIONAUX LE PERMETTENT. VOIR LE MANUEL D'ENTRETIEN POUR PLUS DE DÉTAILS. CET APPAREIL NE PEUT PAS ÊTRE CONVERTI POUR L'USAGE AVEC D'AUTRES TYPES DE GAZ À MOINS D'UTILISER UNE TROUSSE DE CONVERSION HOMOLOGUÉE.

DANGER: RISQUE DE CHOC ÉLECTRIQUE. DÉBRANCHEZ L'APPAREIL AVANT D'EN FAIRE L'ENTRETIEN.

SI L'APPAREIL REQUIERT UN BRANCHEMENT ÉLECTRIQUE, LES RACCORDEMENTS ET LA MISE À LA TERRE DOIVENT ÊTRE CONFORMES AUX EXIGENCES DES CODES RÉGIONAUX ET DU CODE D'INSTALLATION ANSI/NFPA 70 OU CSA C22.1.

DIMENSIONS MINIMUMS DE FOYER REQUISES	DRI2032TEN
Ouverture avant.....	32" (813mm)
Hauteur.....	19-1/2" (495mm)
Largeur arrière.....	22" (559mm)
Profondeur.....	16" (406mm)

DÉGAGEMENTS AUX COMBUSTIBLES	
A = Manteau de foyer.....	32" (813mm)
B = Mur de côté.....	4" (102mm)
* C = Profondeur de manteau.....	10" (254mm)

PROTECTION DU FOYER		
D = Distance verticale de la base de.....	0" ; 4"	
de l'appareil à l'extension d'âtre.....	(0mm) ; (102mm)	
E = Extension d'âtre min. à l'avant.....	10" ; 0"	
de l'appareil.....	(254mm) ; (0mm)	

DÉGAGEMENTS MINIMUMS

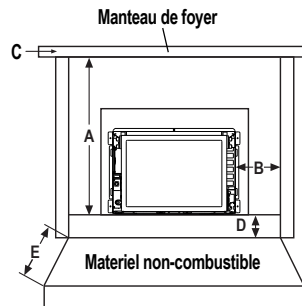

*Voir le manuel d'entretien pour les informations supplémentaires reliées aux distances à respecter pour le manteau de foyer.

SPÉCIFICATIONS	DRI2032TEN		Utiliser uniquement avec l'écran no J4785. Suivre les instructions d'installation.
	GAZ NATUREL	GAZ PROPANE	
ENTRÉE MAX/MIN BTU/HR 0-4500 pi (0-1370 M)*	28 000 / 16 000	25 000 / 14 000	
PRESSION À LA SORTIE (IN. WC/C.E.)	3,5	10,0	
PRESSION MINIMUM D'ENTRÉE DU GAZ (IN. WC/C.E.)	5,0	10,5	
ORIFICE (DMS) 0-4500 pi (0-1370 M)*	#38 (.101")	#53 (.0595")	

*L'APPAREIL PRÉUSINÉ EST MUNI D'ÉQUIPEMENT POUR 0-2000 PIEDS (0-610 M), AU CANADA 0-4500 PIEDS (0-1370M). SPÉCIFICATIONS ÉLECTRIQUE 120 VCA, 60 HZ, MOINS DE 2 AMPÈRES

CHEMINÉE - POUR LA SORTIE D'ÉVACUATION DES GAZ UTILISEZ UNE GAINÉ DE TUBAGE CERTIFIÉ SELON UL1777 OU ULC S635. CET APPAREIL DOIT ÊTRE RELIÉ À UN SYSTÈME D'ÉVACUATION TEL QUE SPÉCIFIÉ DANS LE MANUEL D'INSTALLATION DU FABRICANT.

EN ALTITUDE, AU-DELÀ DE 2000 PI/610 M, (AU CANADA 0-4500 PI/0-1370M) LA CAPACITÉ ÉNERGÉTIQUE DE L'APPAREIL DIMINUE DE QUATRE (4)% POUR CHAQUE 1000 PI (305 M).

DANGER: CET APPAREIL DÉGAGE DES TEMPÉRATURES ÉLEVÉES ET DEVRAIT ÊTRE INSTALLÉ À L'ÉCART DES ENDROITS TRÈS PASSANTS ET LOIN DES MEUBLES ET RIDEAUX. SURVEILLEZ LES ENFANTS QUI SE TROUVENT DANS LA PIÈCE. GARDEZ LA ZONE AUTOUR DU FOYER EXEMPTÉ DE MATÉRIAUX COMBUSTIBLES, D'ESSENCE ET AUTRES VAPEURS ET LIQUIDES INFLAMMABLES. MAINTENEZ LE BRÛLEUR ET LE BOÎTIER DES COMMANDES PROPRE EN TOUT TEMPS. VOIR LES MANUELS D'INSTALLATION ET D'ENTRETIEN QUI ACCOMPAGNENT L'APPAREIL. SEUL LE PANNEAU VITRÉ FOURNI PAR LE MANUFACTURIER PEUT ÊTRE UTILISÉ AVEC CET APPAREIL. EN AUCUN CAS, L'APPAREIL NE PEUT ÊTRE UTILISÉ SANS LA VITRE OU AVEC LA VITRE BRISÉE. LE REMPLACEMENT DE LA VITRE DOIT ÊTRE EFFECTUÉ PAR UN TECHNICIEN DE SERVICE QUALIFIÉ.

AVERTISSEMENT: UNE INSTALLATION INADÉQUATE DE MÊME QU'UN AJUSTEMENT, UNE MODIFICATION, UNE RÉPARATION OU UN ENTRETIEN INCORRECTS PEUVENT CAUSER DES BLESSURES OU DOMMAGES À LA PROPRIÉTÉ. RÉFÉREZ-VOUS AU MANUEL D'ENTRETIEN LIVRÉ AVEC CET APPAREIL. POUR DE L'ASSISTANCE, CONSULTEZ UN INSTALLATEUR QUALIFIÉ, UNE ENTREPRISE DE SERVICE OU UN FOURNISSEUR DE GAZ.

AVERTISSEMENT : RISQUE DE DOMMAGES OU DE BLESSURES SI L'APPAREIL N'EST PAS INSTALLÉ SELON LES INSTRUCTIONS DU FABRICANT OU SI DES PIÈCES AUTRES QUE CELLES SPÉCIFIQUEMENT APPROUVÉES AVEC CET APPAREIL SONT UTILISÉES.

La date de fabrication est indiquée dans la section anglophone de cette étiquette

POUR PLUS DE SÉCURITÉ LIRE AVANT DE METTRE EN MARCHÉ

AVERTISSEMENT. Quiconque ne respecte pas à la lettre les instructions dans la présente notice risque de déclencher un incendie ou une explosion entraînant des dommages, des blessures ou la mort.

- A. Cet appareil est muni d'un dispositif d'allumage qui allume automatiquement la veilleuse. Ne tentez pas d'allumer la veilleuse manuellement.
- B. **AVANT DE FAIRE FONCTIONNER**, renifllez tout autour de l'appareil pour déceler une odeur de gaz. Renifllez près du plancher, car certains gaz sont plus lourds que l'air et peuvent s'accumuler au niveau du sol.

QUE FAIRE SI VOUS SENTEZ UNE ODEUR DE GAZ :

- Ne pas tenter d'allumer d'appareil.
- Ne touchez à aucun interrupteur; ne pas vous servir des téléphones se trouvant dans le bâtiment.

Appelez immédiatement votre fournisseur de gaz depuis un voisin. Suivez les instructions du fournisseur.

- Si vous ne pouvez rejoindre le fournisseur, appelez le service des incendies.
- C. Si un élément de cette unité ne fonctionne pas tel que décrit dans les instructions, n'essayez pas de le réparer, appelez un technicien qualifié. N'utilisez pas d'outils. Le fait de forcer la manette ou de la réparer peut déclencher une explosion ou un incendie.
- D. N'utilisez pas cet appareil s'il a été plongé dans l'eau, même partiellement. Faites inspecter l'appareil par un technicien qualifié et remplacez toute partie du système de contrôle et toute commande qui ont été plongés dans l'eau.

INSTRUCTIONS DE MISE EN MARCHÉ

1. **ARRÊTEZ !** Lisez les avertissements de sécurité à l'endos de cette étiquette.
2. Lire le manuel d'installation et d'utilisation et les instructions fournis avec le contrôleur optionnel (ex.: télécommande).
3. Mettre l'interrupteur ON/OFF (MARCHÉ/ARRÊT) du brûleur monté sur l'unité et/ou l'interrupteur du contrôleur optionnel sur « OFF/ARRÊT ».
4. Coupez l'alimentation électrique de l'appareil. Note: Le contrôleur peut avoir une batterie de secours (retirer les batteries au besoin).
5. Cet appareil est muni d'un dispositif d'allumage qui allume automatiquement la veilleuse. Ne tentez pas d'allumer la veilleuse manuellement.
6. Attendre cinq (5) minutes pour laisser échapper tout le gaz. Renifllez tout autour de l'appareil, y compris près du plancher, pour déceler une odeur de gaz. Si vous sentez une odeur de gaz, **ARRÊTEZ !** Passez à l'étape B des instructions de sécurité sur la portion supérieure de cette étiquette. S'il n'y a pas d'odeur de gaz, passez à l'étape suivante.
7. Mettez l'appareil sous tension. Note: Le contrôleur peut avoir une batterie de secours (installer les batteries au besoin).
8. Mettre l'interrupteur ON/OFF (MARCHÉ/ARRÊT) du brûleur monté sur l'unité et/ou l'interrupteur du contrôleur optionnel sur « ON/MARCHÉ ».
9. (Si applicable) Ajustez le thermostat sur la télécommande à l'ajustement désiré.
10. Si l'appareil ne se met pas en marche, suivez les instructions intitulées « Comment couper l'admission de gaz de l'appareil » et appelez un technicien qualifié ou le fournisseur de gaz.

Module de veilleuse électronique

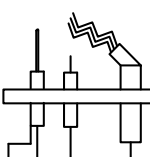

Valve électronique - Copreci



Interrupteurs

Apprenez (Quelques modèles)

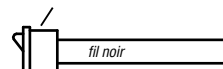

Option : IPI - Mode Intermittent Veilleuse

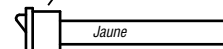

Option : Hi/Lo

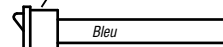

MARCHÉ/ARRÊT

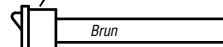

COMMENT COUPER L'ADMISSION DE GAZ DE L'APPAREIL

1. Mettre l'interrupteur ON/OFF (MARCHÉ/ARRÊT) du brûleur monté sur l'unité et/ou l'interrupteur du contrôleur optionnel sur « OFF/ARRÊT ».
2. Couper toutes les sources d'alimentation électrique de l'appareil. Remarque : Le contrôleur peut être équipé de piles de secours (dans ce cas, retirer les piles).
3. Fermer la valve de gaz principale.

P/N 900797-02, Rév. 0, 09/2016



DANGER



VITRE CHAUDE
RISQUE DE BRÛLURES.
NE TOUCHEZ PAS UNE VITRE
NON REFROIDIE.
NE LAISSEZ JAMAIS UN ENFANT
DE TOUCHER LA VITRE.

L'écran pare-étincelles* fourni avec ce foyer réduit le risque de brûlure en cas de contact accidentel avec la vitre chaude et doit être installé pour la protection Des enfants et Des personnes à risques. *incluse avec le façade - Requis.

Innovative Hearth Products

Poêles encastrables, poêles et foyers au gaz de marque Superior^{MD}

Garantie Limitée De 20 Ans

LA GARANTIE

La garantie limitée de 20 ans de Innovative Hearth Products ("IHP") assure que votre foyer ou encastrable au gaz Superior^{MD} ("Produit") est libre de tout défaut de matériaux ou fabrication au moment de sa fabrication. La structure du produit, l'âtre et la barrière ont une garantie limitée de 20 ans. Le verre céramique est couvert par la garantie limitée de 20 ans contre un bris thermique seulement. Après installation, si le matériel ou la fabrication des composantes fabriquées par IHP s'avèrent défectueuses pendant la période de garantie limitée de 20 ans et que le produit est toujours installé à son emplacement d'origine, IHP effectuera, à sa discrétion, la réparation ou le remplacement des composantes garanties. Si la réparation ou le remplacement s'avèrent commercialement impraticable, IHP remboursera, à sa discrétion, le prix d'achat au détail ou le prix d'achat du marchand/distributeur du produit IHP, tel qu'applicable. IHP paiera la main-d'œuvre au taux préétabli par IHP, déterminé à sa seule discrétion, pour la réparation ou le remplacement des composantes pour une période maximale de cinq ans. IL EXISTE DES EXCLUSIONS ET DES LIMITATIONS à cette garantie limitée de 20 ans tel que stipulé ci-dessous.

DATE D'ENTRÉE EN VIGUEUR DE LA COUVERTURE

La couverture de la garantie débute à la date d'achat du produit. Dans le cas d'une construction neuve, le début de la couverture commence à la date d'occupation des lieux ou six mois après la date de vente du produit par un marchand/distributeur IHP indépendant, selon la première éventualité. La garantie commence au plus tard 24 mois suivant la date de livraison du produit par IHP indépendamment de la date d'installation ou d'occupation.

EXCLUSIONS ET LIMITATIONS

Cette garantie limitée de 20 ans s'applique uniquement si le produit est installé aux États-Unis ou au Canada et seulement s'il est utilisé et entretenu conformément aux instructions qui accompagnent le produit. Le produit doit avoir été installé selon les normes en bâtiment applicables et les lois et règlements en vigueur localement.

Cette garantie n'est pas transférable et s'applique au propriétaire d'origine seulement. Le produit doit avoir été acheté chez un fournisseur IHP autorisé et une preuve d'achat doit être fournie. La structure du produit, l'âtre et la barrière ont une garantie limitée de 20 ans à partir de la date d'installation. La cheminée, les composantes décoratives et la peinture sont exclues de cette garantie limitée de 20 ans. Les items suivants ne sont pas couverts par la garantie limitée de 20 ans mais sont garantis selon les règles suivantes:

- Brûleur** – Réparation ou remplacement pour un an à compter de la date d'installation
- Composantes à gaz** – Réparation ou remplacement pour un an à compter de la date d'installation
- Joints d'étanchéité** – Réparation ou remplacement pour un an à compter de la date d'installation
- Bûches** – Remplacement pour un an à compter de la date d'installation contre un bris thermique seulement
- Ventilateur optionnel et commande à distance** – Réparation ou remplacement pour un an à compter de la date d'installation
- Portes de verre optionnelles** – Réparation ou remplacement pour 90 jours à compter de la date d'installation
- Verre trempé** - Remplacement pour un an à compter de la date d'installation
- Couverture de la main-d'œuvre** – Le taux de la main-d'œuvre préétabli par IHP s'applique pour la période de garantie de la composante

Les pièces qui ne se retrouvent pas dans la liste ci-dessus sont couvertes par une garantie de 90 jours à compter de la date d'installation.

Lorsque possible, IHP fournira des pièces de remplacement, si disponibles, pour une période de 10 ans à partir de la dernière date de fabrication du produit.

IHP ne sera pas responsable de: (a) dommages causés par l'usure normale, accident, émeute, feu, inondation ou catastrophe naturelle; (b) dommages causés par l'abus, négligence, mauvais usage, altération ou réparation non autorisée du produit qui affecte sa stabilité ou performance. (Le produit doit être sujet à un usage normal. Ce produit est conçu pour brûler soit du gaz naturel ou du gaz propane seulement. Brûler des combustibles conventionnels tels que du bois, charbon ou tout autre combustible solide peut occasionner des dommages au produit, produire des températures élevées et peut causer un risque d'incendie); (c) dommages causés par manque d'entretien selon les instructions fournies avec le produit; (d) dommages, réparations ou mauvais rendement résultant d'une installation ou d'une application inadéquate du produit.

IHP n'est pas responsable d'un tirage de la cheminée inadéquat causé par des systèmes d'air climatisé et de chauffage, systèmes de ventilation mécanique, ou des conditions générales de construction qui peuvent créer une pression négative à l'intérieur de la pièce dans laquelle l'appareil est installé. De plus, IHP n'assume pas la responsabilité pour la fumée causée par une cheminée de hauteur inadéquate, arbres ou bâtiments adjacents, conditions de vents exceptionnelles ou facteurs environnementaux et conditions inhabituelles qui affectent l'opération de l'appareil.

Cette garantie limitée de 20 ans couvre seulement les pièces et la main-d'œuvre tel que stipulé dans la présente. IHP n'est responsable, en aucun cas, pour des matériaux, composantes ou construction qui ne sont pas fournis ou fabriqués par IHP ni pour la main-d'œuvre nécessaire à l'installation, réparation ou pour le retrait de tels matériaux, composantes ou construction. Les coûts additionnels associés aux services publics dus au mauvais fonctionnement ou défaut de l'équipement ne sont pas couverts par cette garantie limitée de 20 ans. Toutes les composantes de remplacement ou nécessaires pour la réparation seront livrées FAB du centre de distribution IHP le plus près.

LIMITATION DE LA RESPONSABILITÉ

Il est expressément entendu et compris que la seule obligation de IHP ainsi que le recours exclusif de l'acheteur sous cette garantie, ou toute autre garantie, expresse ou implicite, ou de contrat, délit, ou autrement, sera limitée au remplacement, réparation, ou remboursement tel que stipulé dans la présente.

En aucun cas IHP ne sera responsable d'incidents ou dommages conséquents causés par un ou des défauts du produit, si tel dommage se produit ou est découvert avant ou après le remplacement ou la réparation et si tel dommage est causé par la négligence de IHP. IHP n'a pas fait et ne fait pas de représentation ou garantie de forme particulière ou de cause et il n'y a pas de condition de forme tacite pour une utilisation particulière.

IHP ne fait aucun autre énoncé de garantie sauf tel qu'énoncé dans cette garantie limitée de 20 ans. La durée de la garantie tacite est limitée à la durée de l'énoncé de cette garantie.

Nul n'est autorisé à changer cette garantie limitée de 20 ans ou à créer pour IHP toute autre obligation ou responsabilité en rapport à ce produit. Certains états et provinces n'autorisent pas l'exclusion ou la limitation de dommages circonstanciels ou conséquents alors, les limitations ou exclusions ci-dessus pourraient ne pas s'appliquer à vous. Les provisions de cette garantie limitée de 20 ans sont en plus de, et non une modification de, ou soustraction de quelque garantie légale et autres droits et recours fournis par la loi.

INVESTIGATION DES RÉCLAMATIONS CONTRE GARANTIE

IHP se réserve le droit d'enquêter sur tous types de réclamations contre cette garantie limitée de 20 ans et de décider, à sa seule discrétion, de la méthode de règlement.

Pour être éligible aux bénéfices et avantages décrits dans cette garantie limitée de 20 ans, l'appareil doit être installé et réparé par un entrepreneur agréé autorisé par IHP.

Contactez IHP à l'adresse stipulée afin d'obtenir une liste des marchands et distributeurs autorisés. **IHP ne sera responsable, en aucun cas, des travaux sous garantie effectués par un entrepreneur qui n'est pas autorisé sans avoir obtenu, préalablement, le consentement écrit de IHP.**

COMMENT ENREGISTRER UNE RÉCLAMATION CONTRE GARANTIE

Afin qu'une quelconque réclamation sous cette garantie soit valide, vous devez contacter le marchand/distributeur IHP duquel vous avez acheté le produit. Si vous ne pouvez localiser le marchand/distributeur, vous devez aviser IHP par écrit. IHP doit être avisé par écrit à l'intérieur d'un délai de 90 jours de la date du défaut. Les avis devraient être dirigés au Département de la garantie IHP au 1769 East Lawrence Street; Russellville, AL 35654 ou visitez notre site Web à WWW.SUPERIORFIREPLACES.US.COM.

DONNÉES SUR LE PRODUIT

Nous conseillons de consigner les renseignements importants cidessous concernant l'appareil. Veuillez contacter votre détaillant IHP pour toute question ou inquiétude.

PIÈCES DE RECHANGE

La liste complète des pièces de rechange se trouve à la **page 30-31**. N'utiliser que des pièces fournies par le fabricant.

Normalement, toutes les pièces doivent être commandées au distributeur ou marchand IHP local. Les pièces sont expédiées au prix en vigueur au moment de la commande.

Lors de la commande d'une pièce de rechange, toujours fournir les renseignements suivants :

1. Numéro de modèle de l'appareil.
2. Numéro de série de l'appareil.
3. Numéro de pièce.
4. Description de la pièce.
5. Nombre de pièces nécessaires.
6. Date d'installation de l'appareil.

En cas de questions ou de problèmes avec l'installation ou le fonctionnement de l'appareil, communiquer avec votre marchand.

Innovative Hearth Products
1769 East Lawrence Street
Russellville, AL 35654 États-Unis
Site web : SuperiorFireplaces.us.com

Numéro de modèle de l'appareil : _____

Numéro de série de l'appareil : _____

Date d'installation de l'appareil : _____

Nom du distributeur : _____

Type de gaz utilisé Gaz naturel Propane

**NATIONAL
FIREPLACE
INSTITUTE**



CERTIFIED
www.nficertified.org

Nous recommandons que nos foyers au gaz soient installés et que l'entretien soit effectué par des professionnels certifiés par le National Fireplace Institute® (NFI). (Etats-Unis seulement)

Innovative Hearth Products (IHP) se réserve à tout moment le droit d'apporter sans préavis des changements à la conception, aux matériaux, aux caractéristiques ou aux prix, ainsi que de supprimer des options de couleurs, de styles et de produits. Pour obtenir de l'information sur les codes applicables aux foyers, contacter le distributeur local.

